

Gigaset

E630

Blahoželáme!

Kúpou produktu Gigaset ste sa rozhodli pre značku, ktorej primárnym cieľom je udržateľnosť životného prostredia. Balenie tohto produktu je ohľaduplné k životnému prostrediu.

Ďalšie informácie nájdete na lokalite www.gigaset.com.



GIGASET. INSPIRING CONVERSATION.
MADE IN GERMANY

Prehľad slúchadla



- 1 LED svetlo/Vizuálna signalizácia hovoru (→ s. 43, → s. 43)
- 2 Zobrazenie v pohotovostnom stave
- 3 Stavový riadok (→ s. 55)
Ikony zobrazujú aktuálne nastavenia a prevádzkový stav telefónu
- 4 Tlačidlá na bočnej strane (→ s. 16)
- 5 Tlačidlá displeja (→ s. 16)
- 6 Tlačidlo na ukončenie hovoru, tlačidlo na zapnutie/vypnutie
Ukončenie hovoru, zrušenie funkcie, návrat späť o jednu úroveň menu (**krátke stlačenie**), návrat do pohotovostného stavu (stlačenie a **podržanie**), zapnutie/vypnutie slúchadla (stlačenie a **podržanie** v pohotovostnom stave)
- 7 Tlačidlo správy (→ s. 17)
Prístup k zoznamom hovorov a správ, **Ak bliká**: nová správa alebo nový hovor
- 8 Tlačidlo profilov (→ s. 43)
- 9 Tlačidlo mriežka
Zamknutie/odmknutie klávesnice (stlačenie a **podržanie** v pohotovostnom stave), Prepínanie medzi veľkými/malými písmenami a číslami
- 10 Konektor na pripojenie náhlavnej súpravy (→ s. 9)
- 11 Mikrofón
- 12 Tlačidlo hviezdica
Pri aktívnom spojení: prepnutie z impulzového na tónové vytáčanie (**krátke stlačenie**), Pri zadávaní textu: Zobrazenie tabuľky špeciálnych znakov
- 13 Tlačidlo 1
Voľba sieťovej odkazovej schránky (stlačenie a **podržanie**)
- 14 Tlačidlo spätného dopytu
– Konzultačný hovor (flash)
– Vloženie pauzy pri vytáčaní (stlačenie a **podržanie**)
- 15 Tlačidlo na prijatie hovoru/Tlačidlo režimu hlasitého telefonovania
Zobrazené číslo na vytočenie, Prijatie hovoru, prepnutie zo slúchadla do režimu hlasitého telefonovania; Zobrazenie zoznamu na opätovné vytočenie (**krátke stlačenie**), spustenie vytáčania (stlačenie a **podržanie**); Počas písania SMS správy: Odoslanie SMS správy
- 16 Ovládacie tlačidlo/tlačidlo menu (→ s. 15)

Prehľad základňovej stanice

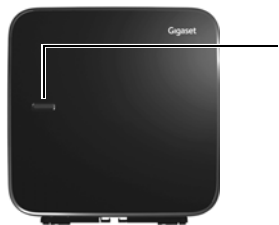

Tlačidlo registrácie/vyhľadávania

- ◆ Lokalizácia slúchadiel („Vyhľadávanie“) (**krátke** stlačenie)
→ s. 36.
- ◆ Registrácia slúchadiel a zariadení DECT (stlačenie a **podržanie**)
→ s. 35.





Obsah

Prehľad slúchadla	1
Prehľad základňovej stanice	2
Bezpečnostné upozornenia	4
Začíname	5
Vysvetlenie krokov používania uvedených v používateľskej príručke	14
Zoznámenie s telefónom	15
Uskutočňovanie hovorov	19
Úprava nastavení telefónu	24
Používanie opakovača	30
Zmena systémového PIN kódu	31
Obnovenie pôvodných nastavení telefónu	31
ECO DECT	32
Sietová odkazová schránka	34
Viacero slúchadiel	35
Telefónny zoznam (Adresár)	38
Zoznam hovorov	41
Kontaktovateľnosť	42
Zvukové profily	43
LED indikátor	43
Kalendár	44
Budík	46
Detský monitor	47
SMS (textové správy)	49
Používanie telefónu spolu so smerovačom/ústredňou	53
Ikony na displeji	55
Stromová štruktúra menu	57
Starostlivosť o zákazníkov a pomoc	59
Likvidácia odpadu	65
Príloha	66
Príslušenstvo	69
Register	72

Bezpečnostné upozornenia

Výstraha

Pred použitím si prečítajte bezpečnostné upozornenia a používateľskú príručku. Svojim deťom vysvetlite ich význam a možné riziká, ktoré sú spojené s používaním zariadenia.

	Používajte len sieťový adaptér uvedený na zariadení.
	Používajte len nabíjateľné akumulátory , ktoré spĺňajú technické údaje (pozri „Technické údaje“). Nikdy nepoužívajte bežné batérie (bez možnosti nabíjania) ani iné typy batérií, pretože by to mohlo mať za následok vážne poškodenie zdravia a zranenie. Nabíjateľné akumulátory, ktoré sú viditeľne poškodené, je nutné vymeniť.
	Používanie telefónu môže mať vplyv na zdravotnícke zariadenia, ktoré sa nachádzajú v blízkosti. Oboznámte sa s technickými podmienkami v prostredí, kde sa nachádzate, napr. v lekárskej ordinácii. Ak používate medicínske zariadenie (napr. kardiostimulátor), obráťte sa na výrobcu zariadenia. Poskytnite vám informácie o citlivosti zariadenia na externé zdroje vysokofrekvenčnej energie (technické údaje zariadenia Gigaset nájdete v časti „Technické údaje“).
	Keď telefón zvoní, alebo je aktivovaný režim hlasitého telefonovania, zadnú časť telefónu nedržte pri uchu. V opačnom prípade si môžete ťažko alebo trvalo poškodiť sluch. Zariadenie Gigaset je kompatibilné s väčšinou predávaných digitálnych načúvacích prístrojov. Nie je však možné zaručiť dokonalé fungovanie so všetkými načúvacími prístrojmi. Telefón môže spôsobiť rušenie analógových načúvacích prístrojov (brum alebo pískanie), alebo spôsobiť ich preťaženie. Ak budete potrebovať pomoc, obráťte sa na dodávateľa načúvacieho prístroja.
	Základňová stanica ani nabíjačka nie sú odolné voči striekajúcej vode. Preto ich neumiestňujte do vlhkého prostredia, ako sú napr. kúpeľne či sprchy.
	Zariadenia nepoužívajte v prostredí, v ktorom hrozí nebezpečenstvo výbuchu (napr. lakovne).
	Ak zariadenie Gigaset poskytnete tretej osobe, nezabudnite jej odovzdať aj používateľskú príručku.
	Pokazené zariadenia vyradte z prevádzky alebo ich nechajte opraviť v servise, pretože by mohli rušiť funkciu iných bezdrôtových zariadení.

Poznámka

- ◆ Zariadenie nie je možné použiť v prípade výpadku prúdu. Rovnako **nie je možné uskutočňovať ani tiesňové volania**.
- ◆ Ak je aktívny **zámok klávesnice/displeja**, **nie je možné** vytáčať čísla tiesňového volania!

Začíname

Kontrola obsahu balenia

- ◆ Základňová stanica – 1 kus
- ◆ Napájací adaptér pre základňovú stanicu – 1 kus
- ◆ Telefónny kábel – 1 kus
- ◆ **Slúchadlo** – 1 kus
- ◆ Nabíjacia kolíska vrátane sieťového adaptéra – 1 kus
- ◆ Kryt priestoru pre akumulátory (zadný kryt slúchadla) – 1 kus
- ◆ Nástroj na zamknutie krytu akumulátorov – 1 kus
- ◆ Akumulátory – 2 kusy
- ◆ Spona na opasok – 1 kus
- ◆ Gumené tesnenie pre konektor náhlavnej súpravy – 1 kus
- ◆ Používateľská príručka

Ak ste zakúpili model s viacerými slúchadlami, v balení by sa mali pre každé dodatočné slúchadlo nachádzať dva akumulátory, kryt priestoru pre akumulátory, spona na opasok a nabíjacia kolíska s napájacím adaptérom.

Montáž základňovej stanice a nabíjacej kolísky

Základňová stanica a nabíjacia kolíska sú určené na používanie v uzatvorených a suchých priestoroch v rozmedzí teplôt od +5 °C do +45 °C.

- ▶ Základňovú stanicu umiestnite na rovný, nekĺzavý povrch v strede budovy, alebo ju namontujte na stenu (→ s. 7).

Nožičky telefónu zvyčajne nezanechávajú žiadne stopy na povrchoch. Vzhľadom na množstvo rôznych lakov používaných na dnešnom nábytku však nie je možné úplne vylúčiť riziko vzniku značiek na povrchu.

Poznámky

- ◆ Telefón nevystavujte vplyvu zdrojov tepla, priameho slnečného žiarenia a iných elektrických zariadení.
- ◆ Zariadenie Gigaset chráňte pred vlhkom, prachom, agresívnymi kvapalinami a výparmi.
- ◆ Pozornosť venujte dosahu základňovej stanice. Dosah je do 50 m vo vnútri budovy a do 300 m vo voľnom vonkajšom priestranstve. Ak je vypnutá funkcia **Maximálny dosah**, dosah sa zníži (→ s. 32).

Pripojenie základňovej stanice do telefónnej siete a k zdroju elektrickej energie

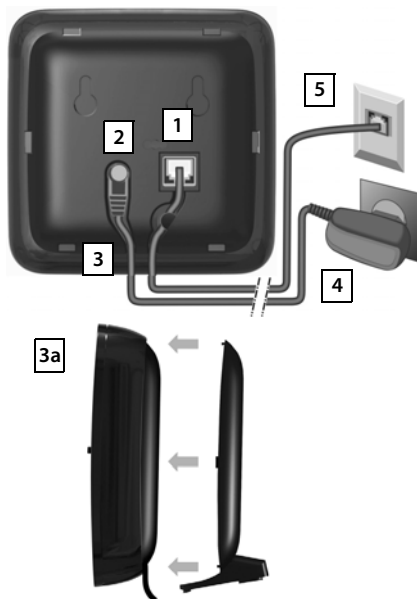

- ♦ Telefónny kábel vložte do konektora vpravo dole [1] v zadnej časti základňovej stanice. Musí zacvaknúť na miesto.
- ♦ Napájací kábel sieťového adaptéra vložte do konektora vľavo hore [2].
- ♦ Oba káble vložte do príslušných káblových drážok [3].
- ♦ Kryt vložte do západiek v zadnej časti základňovej stanice [3a] (ak ju nechcete namontovať na stenu).
- ♦ Pripojte napájací adaptér [4].
- ♦ Pripojte konektor telefónu [5].

Poznámky

- ♦ Napájací adaptér musí byť **vždy pripojený**, pretože telefón nebude fungovať bez pripojenia k elektrickej sieti.
- ♦ Používajte len sieťový adaptér a telefónny kábel, ktoré boli **súčasťou** balenia. Zapojenia pinov sa môžu v rôznych telefónnych kábloch odlišovať (zapojenia pinov, → s. 68).

Montáž základňovej stanice na stenu (voliteľne)

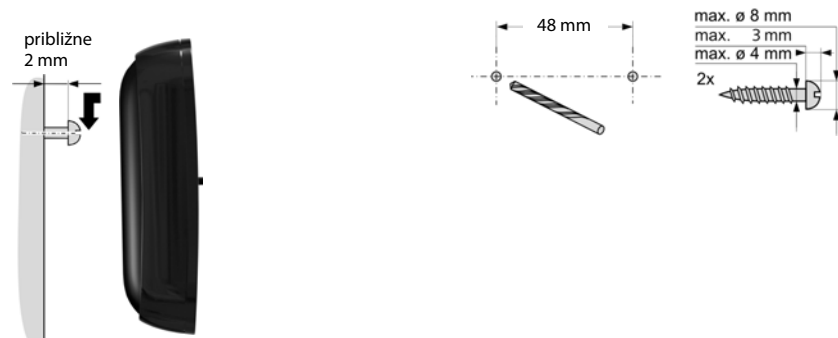

Pripojenie nabíjacej kolísky

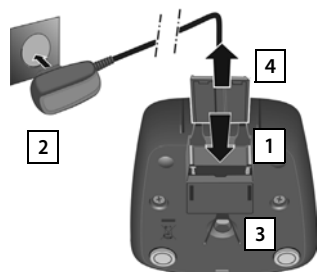

- ▶ Plochý konektor pripojte k nabíjacej kolíske [1].
- ▶ Napájací adaptér pripojte do zásuvky [2].

Ak je potrebné znova odpojiť konektor z nabíjacej kolísky:

- ▶ Napájací adaptér odpojte od zdroja elektrickej energie.
- ▶ Stlačte tlačidlo na uvoľnenie [3] a odpojte konektor [4].

Nastavenie slúchadla na použitie

Na displeji sa nachádza ochranná plastová fólia. **Odstráňte ju!**

Vloženie akumulátorov a zatvorenie krytu

Upozornenie

Používajte iba nabíjateľné akumulátory odporúčané spoločnosťou Gigaset Communications GmbH (→ s. 67), pretože v opačnom prípade riskujete poškodenie zdravia a zranenie. Napríklad by sa mohol zničiť vonkajší kryt akumulátorov, prípadne by akumulátory mohli explodovať. V dôsledku používania iných ako odporúčaných akumulátorov by sa telefón mohol aj pokaziť alebo poškodiť.

Začíname

- ▶ Vložte akumulátory. Dodržiavajte pritom správnu polaritu. (Správna polarita je uvedená na obrázku.)
- ▶ Kryt akumulátorov držte v miernom uhle a najprv vložte spodnú časť do puzdra **1**.
- ▶ Kryt potom zatlačte **2**, aby zacvakol na miesto.
- ▶ Nástroj na zamknutie vložte podľa obrázka (v uhle približne 20°) **3**. Dávajte pozor na značky šípok.
- ▶ Nástroj na zamknutie otočte nadoraz **4**. Nástroj na zamknutie je zatvorený, ak sú značky na nástroji zarovno so značkami na kryte **5**.

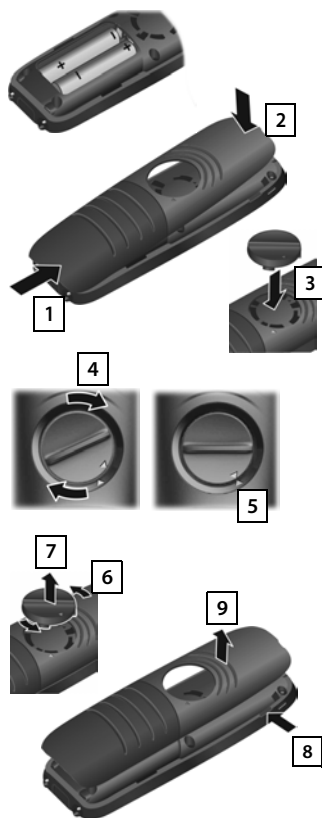

Postup **otvorenia krytu akumulátorov**, napríklad pri ich výmene:

- ▶ Nástroj na zamknutie otočte proti smeru hodinových ručičiek do končovej polohy **6** (približne 20°) a vyberte ho **7**.
- ▶ Nechť prsta zasuňte do zárezu na boku medzi krytom a puzdrom **8** a vyberte kryt **9**.

Spona na opasok

Na oboch stranách slúchadla sa nachádzajú zárezy na pripevnenie spony na opasok.

- ◆ **Pripevnenie** – sponu na opasok zatlačte na zadnú časť slúchadla, aby výčnelky na spone zapadli do zárezov.
- ◆ **Odpojenie** – pravým palcom pevne stlačte stred spony, necht ľavého ukazováka potlačte medzi sponu a kryt a sponu potiahnite smerom nahor.



Pripojenie náhlavnej súpravy



Náhlavnú súpravu môžete pripojiť do spodnej časti telefónu pomocou 2,5 mm konektora typu jack **1**. Podrobnejšie informácie o odporúčaných náhlavných súpravách nájdete na príslušnej produktovej stránke na adrese www.gigaset.com.



Ak **neplánujete** pripojiť náhlavnú súpravu, dodaný gumený kryt vložte do konektora **2**. Zabezpečíte tak vodeodolnosť zariadenia.

Nabíjanie akumulátorov

Akumulátory sú pri dodaní čiastočne nabité. Pred použitím ich úplne nabite. (Akumulátory sú v stave úplného nabitia v momente, keď na displeji zhasne ikona ).



Poznámky

- ◆ Slúchadlo vložte len do určenej základňovej stanice/nabíjacej kolísky.
- ◆ Akumulátory sa počas nabíjania môžu zohriať. Nie je to nebezpečné.
- ◆ Po čase sa kapacita akumulátorov z technických príčin zmenší.
- ◆ Slúchadlá, ktoré sa nachádzajú v balení, sú už zaregistrované na základňovej stanici. Ak však slúchadlo nie je zaregistrované (zobrazuje sa nápis „**Zaregistrujte základňu**“ alebo „**Umiestnite slúchadlo dozákladňovej stanice**“), zaregistrujte ho manuálne (→ s. 35).

Zmena zobrazovaného jazyka

Zobrazovaný jazyk môžete zmeniť v menu:

► ► OK ► Jazyk ► OK ► Zvoľte jazyk ► **Vybrať**

alebo ak nerozumiete momentálne nastavenému jazyku, prejdite na:

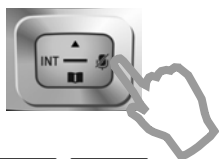

- Stlačte pravú časť ovládacieho tlačidla.

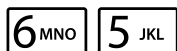

- **Pomaly** postupne za sebou stlačte tlačidlá a .

Príklad



Zobrazí sa zobrazenie na výber jazyka.
Zvolený je aktuálny jazyk (napr. English).



- Stláčajte spodnú časť ovládacieho tlačidla ...

Príklad



... až kým sa nezobrazí jazyk, ktorý si želáte používať, napr. francúzština.

- Stlačte **pravé** tlačidlo, priamo pod displejom a zvolte jazyk.

Príklad



Výber je označený symbolom .

- Na návrat do pohotovostného stavu stlačte a **podržte** tlačidlo na ukončenie hovoru .

Nastavenie dátumu a času

Nastavte dátum a čas. Potom bude možné prichádzajúcim hovorom prideliť správny dátum a čas a používať budík.

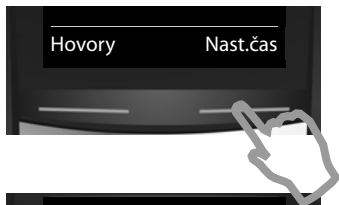

- ▶ Stlačením tlačidla **Nast.čas** pod displejom zobrazíte vstupné pole.
(Ak ste už dátum/čas nastavili, vstupné pole je možné zobraziť pomocou menu:

▶ ▶ OK ▶ Dátum/čas ▶ OK)



Na displeji sa zobrazí vnorené menu **Dátum/čas**.

- ▶ Aktívna poloha zadávania bude blikať. Pomocou klávesnice zadajte deň, mesiac a rok v tvare 8-miestneho čísla, napr.

1	0	4	0	1	0	2	0	1	3
1	0	4	0	1	0	2	0	1	3

 pre 14/10/2013.



Ak chcete napr. opraviť záznam, stlačte **pravé** alebo **ľavé** ovládacie tlačidlo a zmeňte miesto zadávania.



- ▶ Stlačením **spodného** ovládacieho tlačidla prejdite do poľa na zadávanie času.
- ▶ Pomocou klávesnice zadajte hodiny a minúty v tvare 4-miestneho čísla, napr.

0	7	1	5
0	7	1	5

 pre 07:15. Podľa potreby pomocou ovládacieho tlačidla zmeňte miesto zadávania.
- ▶ Stlačením tlačidla **Uložiť** pod displejom uložte záznam.

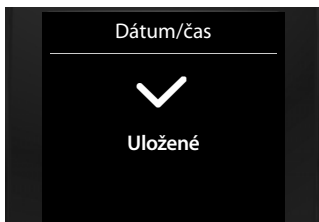

Na displeji sa zobrazí: **Uložené**. Zaznie potvrdzovací tón.

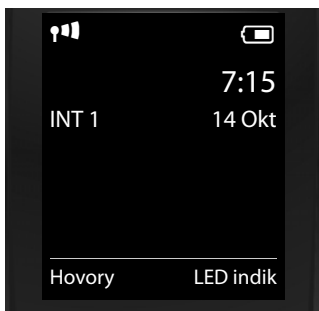

Automaticky sa vrátite do pohotovostného stavu.

Telefón je pripravený na používanie.

Čo chcete vykonať v ďalšom kroku?

Po úspešnom nastavení telefónu môžete ihneď volať, prispôbiť zariadenie Gigaset podľa vašich predstáv, alebo sa najprv oboznámiť s obsluhou.

Nastavenie vyzváňacích tónov

Interným a externým hovorom, pripomienkam (→ s. 26), budíku (→ s. 46) a konkrétnym volajúcim (→ s. 38) môžete priradiť špecifické melódie.

Ochrana pre neželanými hovormi

Telefón môžete nastaviť tak, aby pri anonymných hovoroch nevyzváňal, príp. využite funkciu časového ovládania (→ s. 28).

Prispôsobenie telefónu okoliu

Pomocou 3 zvukových profilov môžete telefón prispôbiť tichému alebo hlasnému prostrediu (→ s. 43).

Zaregistrovanie existujúceho slúchadla Gigaset a jeho pridanie do telefónneho zoznamu

Používajte dostupné slúchadlá a pokračujte v telefonovaní z novej základňovej stanice. Preneste záznamy z adresára z týchto slúchadiel do nového slúchadla (→ s. 35, → s. 39).

Konfigurácia nastavení režimu ECO DECT

Zníženie vysielacieho výkonu (emisii) telefónu (→ s. 32).

V prípade ľubovoľných otázok o používaní telefónu si prečítajte rady v časti o riešení problémov (→ s. 60), alebo sa obráťte na náš Servisný tím (→ s. 59).

Vysvetlenie krokov používania uvedených v používateľskej príručke

Tlačidlá na slúchadle Gigaset sú v tomto návode uvedené v nasledovnom tvare:



Tlačidlo na prijatie hovoru/tlačidlo menu/tlačidlo na ukončenie hovoru

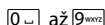

Tlačidlá na zadávanie číslíc/písmen



Tlačidlo hviezdica/tlačidlo mriežka



Tlačidlo správ/tlačidlo spätného dopytu/tlačidlo profilov

Prehľad ikon na displeji (→ s. 55).

Príklad: Aktivácia/deaktivácia automatickej odpovede

Obrázok v používateľskej príručke:

► ► **OK** ► **Telefonovanie** ► **OK** ► **Autom. odpoveď** ► **Zmeniť** (☑ = zapnuté)

Postupujte nasledovne:

- ▶ : Ak chcete zobrazíť hlavné menu, slúchadlo musí byť v pohotovostnom stave. Stlačte **pravú časť** ovládacieho tlačidla.
- ▶ : Prejdite k ikone . Využite pri tom ovládacie tlačidlo .
- ▶ **OK**: Stlačením tlačidla displeja **OK** alebo strednej časti ovládacieho tlačidla zobrazíte vnošené menu **Nastavenia**.
- ▶ **Telefonovanie**: Pomocou ovládacieho tlačidla prejdite k položke **Telefonovanie**.
- ▶ **OK**: Stlačením tlačidla displeja **OK** alebo strednej časti ovládacieho tlačidla zobrazíte vnošené menu **Telefonovanie**.
- ▶ **Autom. odpoveď**: Zvoľte možnosť aktivovať/deaktivovať funkciu automatickej odpovede.
- ▶ **Zmeniť** (☑ = aktivovaná): Stlačením tlačidla displeja **Zmeniť** alebo strednej časti ovládacieho tlačidla prepínajte medzi aktivovanou a deaktivovanou funkciou (☑ = aktivovaná, ☐ = deaktivovaná).

Zoznámenie s telefónom

Zapnutie/vypnutie slúchadla

- ▶ Na vypnutie alebo zapnutie slúchadla stlačte a **podržte** tlačidlo ukončenia hovoru  v pohotovostnom stave.

Zamknutie/odomknutie klávesnice

Zamknutím klávesnice zabránite náhodnému a nechcenému používaniu telefónu. Ak stlačíte tlačidlo, keď je klávesnica zamknutá, zobrazí sa správa.

- ▶ Na aktiváciu alebo deaktiváciu zámku klávesnice stlačte a **podržte** tlačidlo .

Ak slúchadlo signalizuje hovor, zámok klávesnice sa automaticky vypne, aby ste mohli prijať hovor. Po ukončení hovoru sa zámok znova aktivuje.





Ovládacie tlačidlo

V popise nižšie je bočná strana ovládacieho tlačidla (nahor, nadol, doprava, doľava, v strede), ktorú je nutné stlačiť v rôznych situáciách, označená čiernou farbou, napr.  pre „stlačte pravú stranu ovládacieho tlačidla“.



Pomocou ovládacieho tlačidla je možné prechádzať položkami menu a poliami na zadávanie. V pohotovostnom stave alebo počas externého hovoru má tieto funkcie:



Ak je slúchadlo v pohotovostnom stave

-  Zobrazenie telefónneho zoznamu.
-  alebo  Zobrazenie hlavného menu.
-  Zobrazenie zoznamu slúchadla.

Počas externého hovoru:

-  Zobrazenie telefónneho zoznamu.
-  Inicializácia interného konzultačného hovoru
-  Úprava hlasitosti reproduktora slúchadla a v režime hlasitého telefonovania.

Funkcie pri stlačení strednej časti ovládacieho tlačidla

Toto tlačidlo má rôzne funkcie v závislosti od situácie.

- ◆ **V pohotovostnom stave** slúži na zobrazenie hlavného menu.
- ◆ **V podmenu, poliach na voľbu a zadávanie** preberá funkciu tlačidiel displeja **OK, Áno, Uložiť, Vybrať** alebo **Zmeniť**.

Poznámka

V týchto pokynoch sa na zobrazenie hlavného menu využíva stlačenie pravej časti ovládacieho tlačidla a na potvrdenie funkcií stlačenie príslušného tlačidla displeja. Ak však chcete, môžete taktiež stlačiť aj strednú časť ovládacieho tlačidla.

Tlačidlá na bočnej strane



Stlačením týchto tlačidiel nachádzajúcich sa na pravej strane slúchadla môžete v závislosti od situácie nastaviť hlasitosť **reproduktora**, **vyzvánacieho tónu**, **hlasitosť v režime hlasitého telefonovania**, **budíka**, **pripomienok** a **slúchadla**.

Tlačidlá displeja

Tlačidlá displeja majú v pohotovostnom stave predvolenú funkciu, ktorú je však možné zmeniť (→ s. 29).

Funkcie priradené tlačidlám displeja sa menia v závislosti od situácie.

Príklad

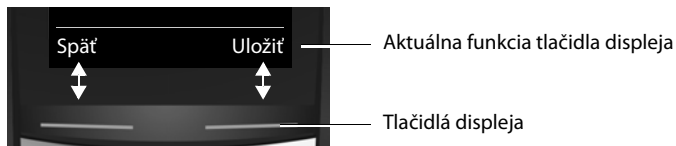

Niektoré z dôležitých tlačidiel displeja:

Možnosti Zobrazenie menu s ďalšími funkciami.

OK Potvrdenie voľby.

Späť Návrat späť o jednu úroveň menu alebo zrušenie operácie.

Uložiť Uloženie záznamu.

Prehľad ikon, ktoré sa zobrazujú na tlačidlách displeja (→ s. 56).

Prechádzanie menu

Funkcie telefónu sa zobrazujú vo forme menu, ktoré má niekoľko úrovní. Prehľad menu → s. 57.

Hlavné menu (menu prvej úrovne)

- ▶ Ak chcete zobraziť hlavné menu, slúchadlo musí byť v pohotovostnom stave. Stlačte **pravú časť** ovládacieho tlačidla

Funkcie sú v hlavnom menu zobrazené vo forme ikon. Ikona zvolenej funkcie je zvýraznená. V záhlaví sa zobrazuje názov príslušnej funkcie.

Voľba funkcie, t. j. zobrazenie príslušného podmenu (ďalšej úrovne menu):

- ▶ Pomocou ovládacieho tlačidla sa presuňte na požadovanú funkciu a stlačte tlačidlo displeja **OK**.

Návrat do pohotovostného stavu: **Krátko** stlačte tlačidlo displeja **Späť** alebo tlačidlo ukončenia hovoru

Príklad

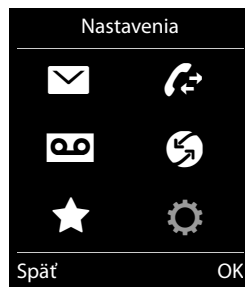

Vnorené menu

Funkcie vo vnorených menu sa zobrazujú vo forme zoznamov.

Voľba funkcie:

- Pomocou ovládacieho tlačidla  sa presuňte na funkciu a stlačte tlačidlo **OK**.

Návrat na predchádzajúcu úroveň menu: **Krátko** stlačte tlačidlo displeja **Späť** alebo tlačidlo ukončenia hovoru .

Návrat do pohotovostného stavu

Z ľubovoľného menu:

- Stlačte a **podržte** tlačidlo ukončenia hovoru .





Albo:

- Ak nestlačíte žiadne tlačidlo, po 2 minútach sa zobrazenie **automaticky** vráti do pohotovostného režimu.

Zoznamy správ

Všetky prijaté správy sa ukladajú do zoznamov správ. Ak sa vo zozname objaví **nová položka**, zaznie informačný tón. Rovnako začne blikať tlačidlo správ (ak je táto funkcia aktivovaná, → s. 25). Na displeji sa v pohotovostnom režime zobrazia ikony typu správ a počet nových správ.

Dostupné nové správy:

- ◆  Na zariadení sieťová odkazová schránka (→ s. 34)
- ◆  V zozname zmeškaných hovorov
- ◆  V zozname SMS správ (→ s. 50)
- ◆  V zozname zmeškaných alarmov (→ s. 45)

Stlačením tlačidla správ  zobrazíte zoznam správ. Môžete zobrazíť nasledujúce zoznamy správ:

- ◆ **Schránka:** Sieťová odkazová schránka (ak poskytovateľ služieb podporuje túto funkciu a v telefóne máte uložené číslo sieťovej odkazovej schránky).
- ◆ **SMS:** Zoznam prijatých správ
- ◆ **Zmešk. hovory:** Zoznam zmeškaných hovorov (pozri „Zoznam hovorov“ → s. 41)
- ◆ **Zmešk. alarmy:** Zoznam zmeškaných pripomienok

Ikona sieťovej odkazovej schránky sa zobrazuje vždy za predpokladu, ak je v telefóne uložené číslo. Ostatné zoznamy sa zobrazujú iba v prípade, ak obsahujú správy.

Zobrazenie zoznamu:  Zvoľte požadovaný zoznam. ► **OK**

Výnimka: Ak zvolíte **sieťovú odkazovú schránku**, zvolí sa číslo sieťovej odkazovej schránky (→ s. 34). Zoznamy sa nezobrazia na displeji.

Príklad

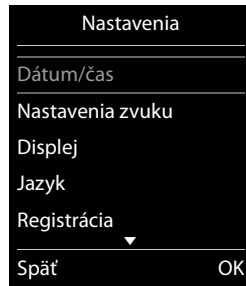

Príklad

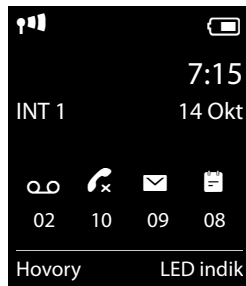

Zadávanie čísiel a textu

Ak sa zobrazí niekoľko polí pre čísla a/alebo text (napr. **Meno** a **Priezvisko** v prípade záznamu v telefónnom zozname), pole sa automaticky aktivuje. Nasledujúce polia je nutné aktivovať prechádzaním pomocou ovládacieho tlačidla (↵). Pole je aktívne, ak v ňom bliká kurzor.

Oprava nesprávnych záznamov

- ♦ Vymazanie **znakov** pred kurzorom: **krátko** stlačte tlačidlo displeja **<C**.
- ♦ Vymazanie **slov** pred kurzorom: stlačte a **podržte** tlačidlo displeja **<C**.

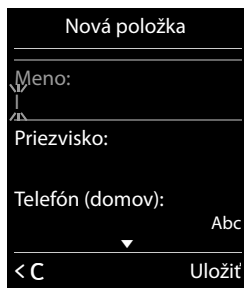

Zadávanie textu

- ♦ **Písmená/znaky:** Každému z tlačidiel **0-9** až **9word** je priradených niekoľko písmen a znakov. Tieto znaky sa zobrazia v lište s možnosťami v ľavej spodnej časti displeja. Zvolený znak je zvýraznený. Na voľbu požadovaného písmena/znaku krátko niekoľkokrát za sebou stlačte tlačidlo.
- ♦ **Umiestnenie kurzora:** Písmená/znaky sa vložia na pozíciu kurzora. Kurzor môžete do polí s viacerými znakmi vložiť stlačením ovládacieho tlačidla (↵) alebo (↵).
- ♦ **Písanie malých a veľkých písmen a čísiel:** Stlačením tlačidla mriežky **#↔** môžete prepnúť medzi režimom zadávania malých písmen, veľkých písmen a čísiel pre **nasledujúce písmená**. Pri úprave záznamu v telefónnom zozname bude prvé písmeno a písmeno nasledujúce po medzere automaticky veľké.
- ♦ **Špeciálne znaky:** Stlačením tlačidla hviezdica ***** zobrazíte tabuľku špeciálnych znakov. Pomocou tlačidla hviezdica sa presuňte na požadovaný znak a stlačením tlačidla displeja **Vložiť** ho zvolte.
- ♦ **Špeciálne písmená:** Prehlásky alebo iné písmená s diakritickými znakmi je možné zvolit' niekoľkonásobným stlačením príslušného písmena. Pozri tabuľku znakov → s. 68.

Uskutočňovanie hovorov

Uskutočnenie externého hovoru

► Zadajte číslo, **krátko** stlačte tlačidlo na prijatie hovoru .

Alebo:



► Stlačte a **podržte** tlačidlo na prijatie hovoru , zadajte číslo.

Proces vytáčania čísla môžete zrušiť tlačidlom na ukončenie hovoru .

Vytáčanie zo zoznamu hovorov na opätovné vytočenie

V zozname na opätovné vytočenie sa nachádza posledných 20 čísiel, ktoré ste vytočili na tomto slúchadle. S týmto zoznamom je možné pracovať podobným spôsobom ako so zoznamami správ na telefóne (→ s. 17).

► Krátkym stlačením tlačidla na prijatie hovoru  zobrazte zoznam na opätovné vytočenie.

►  Zvoľte záznam. ► Stlačte tlačidlo na prijatie hovoru . Telefón vytočí číslo.

Ak je zobrazené meno a príslušné telefónne číslo: Stlačte tlačidlo displeja **Zobrazíť**.

Spravovanie záznamov v zozname čísiel na opätovné vytočenie



► Zobrazte zoznam na opätovné vytočenie. ►  Zvoľte záznam. ► **Možnosti**

Môžete zvoliť nasledujúce funkcie:

◆ **Kopírovať do t. zoz.** ► **OK**

Kopírovanie záznamu do telefónneho zoznamu (→ s. 38).

◆ **Zobrazíť číslo** ► **OK**

Kopírovanie čísla na displej a jeho úprava alebo prídanie číslic a následná voľba tlačidlom , prípadne uloženie ako nový záznam do telefónneho zoznamu pomocou tlačidla .



◆ **Odstrániť položku** ► **OK**



Vymazanie zvoleného záznamu.

◆ **Odstrániť všetko** ► **OK**

Vymazanie všetkých záznamov.

Vytáčanie zo zoznamu hovorov

 ►  ► **OK** ►  Zvoľte zoznam. ► **OK**

►  Zvoľte záznam. ► 

► Vytočí sa telefónne číslo.

Poznámky



- ◆ Pomocou tlačidla displeja **Hovory** môžete zobrazíť aj zoznam hovorov, ale je potrebné vykonať príslušné priradenie tlačidla displeja (→ s. 29).
- ◆ Taktiež môžete zobrazíť zoznam **Zmeškané hovory**. Použite tlačidlo správ .

Príklad

Všetky hovory	
  James Foster Dnes, 18:30	
 01712233445566 11.06.2013, 18:30	
 0681234567 10.06.2013, 17:13	
Zobrazíť	Možnosti

Vytáčanie pomocou telefónneho zoznamu

  Zvolte záznam. 

▶ Ak ste zadali viac čísiel: Tlačidlom  zvolte číslo a stlačte tlačidlo na prijatie hovoru  alebo OK.

▶ Vytočí sa telefónne číslo.

Volanie jedným dotykom

Telefón môžete nastaviť tak, aby ste mohli vytočiť konkrétne číslo stlačením **ľubovoľného tlačidla**. Táto funkcia umožní napr. deťom, ktoré nevedia zadať číslo, zavolať na konkrétne číslo.

    Jednoduchý hovor 

▶ **Aktivácia:**  Zap. / Vyp.

▶ **Volat' na:** Zadajte alebo zmeňte číslo, ktoré chcete vytočiť.

▶ **Uložiť**

Aktivovaná funkcia volania jedným dotykom sa zobrazí na displeji v pohotovostnom stave. Stlačením ľubovoľného tlačidla vytočíte uložené číslo. Na zrušenie vytáčania stlačte tlačidlo na ukončenie hovoru .

Ukončenie režimu volania jedným dotykom:

▶ Stlačte tlačidlo displeja **Vyp.**. ▶ Stlačte a **podržte** tlačidlo .

Alebo:

▶ Stlačte a **podržte** tlačidlo .

Prijatie hovoru

Máte nasledujúce možnosti:





▶ Stlačte tlačidlo .

▶ Ak je aktivovaná funkcia **Autom. odpoveď** (→ s. 26), vyberte slúchadlo z nabijacej kolísky.

Prijatie hovoru na spone pre slúchadlo Gigaset L410 (→ s. 70): Stlačte tlačidlo na prijatie hovoru.

Aby ste mohli používať zariadenie L410, musíte ho zaregistrovať na základňovej stanici. Postupujte podľa popisu v používateľskej príručke k zariadeniu Gigaset L410.

Aktivácia/deaktivácia funkcie jednoduchkej automatickej odpovede

Okrem používania tlačidla na prijatie hovoru  môžete hovory prijímať aj tlačidlami   a .

    Telefonovanie   Jednoduché prij.

▶ **Zmeniť**  = aktivovaná)

Poznámka: Zmeny sa trvalo uložia len v profile **Profil Osobný** (→ s. 43).

Prijatie/odmietnutie čakajúceho hovoru

Ak vám počas prebiehajúceho externého hovoru niekto zavolá, budete počuť tón čakajúceho hovoru. Ak sa prenáša číslo, zobrazí sa na displeji, príp. sa zobrazí meno volajúceho.

▶ Odmietnutie hovoru: ▶ **Možnosti**  **Zamietnuť čak.hov.** ▶ **OK**

▶ Prijatie hovoru: ▶ Stlačte tlačidlo displeja **Prijať**. Potom sa môžete rozprávať s novým volajúcim. Predchádzajúci hovor sa podrží.

Návrat k podržanému hovoru: Ak chcete ukončiť aktuálny hovor a vrátiť sa k podržanému hovoru, stlačte tlačidlo .

Zobrazovanie čísla volajúceho

Identifikácia čísla volajúceho

Zobrazí sa telefónne číslo volajúceho. Ak je v telefónnom zozname uložené číslo volajúceho, zobrazí sa typ čísla a meno.

Bez funkcie Identifikácia čísla volajúceho

Namiesto mena a čísla sa zobrazí nasledovný údaj:

- ◆ **Externé:** Neprenieslo sa žiadne číslo.
- ◆ **Utajené:** Volajúci skryl informácie funkcie Identifikácia čísla volajúceho.
- ◆ **Nedostupné:** Volajúci nevyžiadal informácie funkcie Identifikácia čísla volajúceho.

Poznámky týkajúce sa funkcie zobrazenia telefónneho čísla CLIP

V predvolenom stave sa číslo volajúceho zobrazuje na slúchadle telefónu, → s. 61 alebo

▶ www.gigaset.com/service

Hlasité telefonovanie

Ak chcete, aby niekto počúval telefonický rozhovor spolu s vami, mali by ste to oznámiť druhému účastníkovi.

Aktivácia/deaktivácia hlasitého telefonovania počas hovoru a počas vytvárania spojenia

▶ Stlačte tlačidlo .

Položenie slúchadla do nabíjacej kolísky počas hovoru:

▶ Počas vkladania slúchadla do nabíjacej kolísky stlačte a ešte 2 sekundy podržte stlačené tlačidlo .

Úprava hlasitosti reproduktora

◆ Prístup k nastaveniam **pomocou menu:**





 ▶  ▶ OK ▶  Nastavenia zvuku ▶ OK ▶ Hlasitosť slúchadla ▶ OK

▶ **Slúchadlo:**  Hlasitosť je možné nastaviť na niektorú z 5 úrovní slúchadla a náhlavnej súpravy.

▶ **Reproduktor:**  Hlasitosť nastavte niektorú z 5 úrovní.

▶ **Uložiť**

◆ Postup prístupu k nastaveniam **počas hovoru** pre aktuálne používaný režim (hlasité telefonovanie, reproduktor, náhlavná súprava):

▶ Stlačte bočné tlačidlá  /  (→ s. 1) alebo ovládacie tlačidlo  ▶ .

▶ Nastavenie sa uloží automaticky po 2 sekundách alebo stlačením tlačidla displeja **Uložiť**.

Displej sa vráti späť na predchádzajúce zobrazenie.

Poznámka

Zmeny sa trvalo uložia len v profile **Profil Osobný** (→ s. 43).

Zapnutie/vypnutie mikrofónu (stlmenie)

Ak počas hovoru vypnete mikrofón, volajúci vás nebude počuť.

- ▶ Na zapnutie/vypnutie mikrofónu stlačte tlačidlo .



Používanie špecifických funkcií poskytovateľa (služby siete)

Služby siete závisia od poskytovateľa a je ich potrebné u poskytovateľa aj vyžiadať (čo môže mať za následok dodatočné náklady). Služby siete spadajú do dvoch odlišných skupín:

- ◆ Služby siete, ktoré sa aktivujú pre nasledujúci hovor alebo všetky následné hovory, keď neprebíha žiadny hovor (napr. anonymný hovor (bez funkcie Identifikácia čísla volajúceho)). Tieto služby siete je možné jednoducho aktivovať/deaktivovať pomocou menu .
- ◆ Služby siete, ktoré sa aktivujú počas externého hovoru, napr. „konzultačný hovor“, „prepnutie medzi dvoma volajúcimi“, „nastavenie konferenčných hovorov“. Tieto služby sú k dispozícii počas externého hovoru v posuvníku možností (napr. **Ext.hovor**, **Konfer.**).

Všeobecný popis funkcií nájdete na webovej stránke poskytovateľa služieb alebo v niektorej z jeho miestnych pobočiek.

Poznámky

- ◆ Pri aktivácii/deaktivácii nasledujúcich služieb sa vo všeobecnosti do telefónnej siete odosiela kód.
 - ▶ Po prijatí potvrdzovacieho tónu z telefónnej siete stlačte tlačidlo .
- ◆ Všetky funkcie, ktoré je možné nájsť v menu  sú služby, ktoré poskytuje poskytovateľ služieb. Ak budete potrebovať pomoc, obráťte sa na poskytovateľa služieb.
- ◆ Sieťové služby nie je možné preprogramovať.

Nastavenie sieťových služieb

Čakajúci hovor počas externého hovoru

Ak je táto funkcia aktivovaná, počas **externého** hovoru budete upozornení tónom čakajúceho hovoru a správou na displeji, že na linke čaká ďalší volajúci.

Aktivácie/deaktivácia funkcie čakajúceho hovoru:

 ▶  ▶ OK ▶  Čakajúci hovor ▶ OK ▶ Stav:  Zap. / Vyp. ▶ Odoslať

Sieťové služby počas externého hovoru

Čakajúci hovor počas externého hovoru

Ak je táto funkcia aktivovaná (→ s. 22), počas **externého** hovoru budete upozornení tónom čakajúceho hovoru, že na linke čaká ďalší volajúci. Ak sa prenáša číslo, zobrazí sa na displeji, prípadne sa zobrazí meno volajúceho.

Uskutočnenie konzultačného hovoru

Počas externého hovoru uskutočnite ďalší externý hovor. Prvý hovor sa podrží.

- **Ext.hovor** ► Zadajte číslo druhého účastníka.

Predchádzajúci hovor sa podrží. Vytočí sa číslo druhého účastníka.

- Ak druhý účastník neprijme hovor: Stlačte tlačidlo displeja **Skončiť**.

Alebo:

- Ak druhý účastník prijme hovor: Potom sa môžete rozprávať s daným účastníkom.

Ukončenie konferencie:

- **Možnosti** ►  **Ukončiť aktív. hovor** ► **OK**

Znova sa spojíte s prvým účastníkom.

Alebo:

Stlačte tlačidlo . Dostanete spätný dopyt od prvého účastníka.

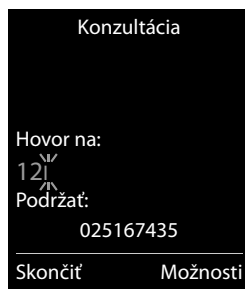

Konferencia

Následne sa môžete rozprávať s oboma účastníkmi naraz.

Nevyhnutná podmienka: Vediete externý hovor a zavolali ste druhému účastníkovi (konzultačný hovor).

- Stlačte tlačidlo **Konfer.**. Vy a ďalší dvaja volajúci sa budete počuť a budete sa môcť naraz rozprávať.
- Ukončenie hovoru s oboma účastníkmi: Stlačte tlačidlo .

Ukončí sa hovor s účastníkom, s ktorým ste začali konferenciu. Môžete pokračovať v konverzácii s druhým účastníkom.

Každý z účastníkov môže ukončiť svoju účasť v konferencii stlačením tlačidla na ukončenie hovoru a ukončením hovoru.

Úprava nastavení telefónu

Slúchadlo a základňová stanica sú vopred nakonfigurované, ale nastavenia môžete zmeniť podľa vlastných požiadaviek.

Nastavenia je možné meniť pomocou menu **Nastavenia** počas hovoru alebo v pohotovostnom stave.

Zmena zobrazovaného jazyka

☰ ▶ ⚙️ ▶ OK ▶ 📞 Jazyk ▶ OK ▶ 📞 Zvoľte jazyk ▶ **Vybrať** (● = zvolený)

Nastavenie krajiny a miestnych kódov oblasti

Predtým, ako budete môcť prenášať telefónne čísla (napr. vo formáte vCards), do telefónu je potrebné uložiť kód oblasti (medzinárodný a miestny kód oblasti). Niektoré z týchto čísel sú už vopred nastavené. Dávajte pozor, aby bola predvoľba správne oddelená od zvyšku kódu oblasti.

☰ ▶ ⚙️ ▶ OK ▶ 📞 **Telefonovanie** ▶ OK ▶ 📞 **Predvoľby** ▶ OK ▶ 📞 Presuňte sa do poľa na zadávanie, podľa potreby pomocou tlačidla **<C>** vymažte číslo ▶ Zadajte číslo ▶ **Uložiť**

Príklad

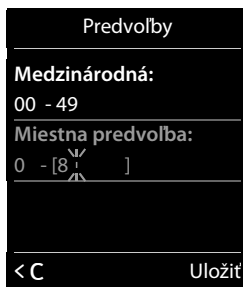

Úprava nastavení displeja slúchadla

Nastavenie šetriča displeja

Môžete nastaviť šetrič displeja, ktorý sa zobrazí v pohotovostnom stave. Môžete zvoliť analógové hodiny, digitálne hodiny alebo obrázok.

Ak chcete v pohotovostnom stave rozsvietiť displej, krátko stlačte tlačidlo 📞.

☰ ▶ ⚙️ ▶ OK ▶ 📞 **Displej** ▶ OK ▶ **Šetrič displeja** (✓ = aktivovaný) ▶ **Upraviť** ▶ **Aktivácia:** 📞 Zap. / Vyp. ▶ **Výber:** 📞 **Digitálne hodiny / Analógové hodiny / [Obrázky]** Alebo: ▶ **Zobrazit'** (Zobrazit' šetrič displeja) ▶ 📞 Zvoľte šetrič displeja ▶ OK ▶ **Uložiť**

Príklad

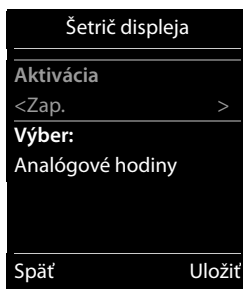

Nastavenie farebnej schémy

Displej môžete nastaviť tak, aby mal tmavé alebo svetlé pozadie.

- ▶ ▶ OK ▶ Displej ▶ OK ▶ Farebné schémy ▶ OK
 ▶ Fareb. schéma 1 / Fareb. schéma 2 ▶ Vybrať (●) = zvolené)

Nastavenie podsvietenia displeja

Podsvietenie displeja sa vždy zapne po vybratí slúchadla zo základňovej stanice/nabíjacej kolísky, alebo sa zapne po stlačení tlačidla. Po stlačení ľubovoľného číselného tlačidla sa na displeji zobrazí toto číslo pre funkciu pre-dialling.

Podsvietenie displeja môžete aktivovať/deaktivovať taktiež pre pohotovostný stav:

- ▶ ▶ OK ▶ Displej ▶ OK ▶ Podsvietenie ▶ OK

V nabíjačke: Zap. / Vyp.

Mimo nabíjačky: Zap. / Vyp.

▶ Uložiť

Poznámka

Ak aktivujete podsvietenie displeja, značne znížite pohotovostný čas slúchadla.

Aktivácia/deaktivácia blikania tlačidla správ

Určite, či sa má po prijatí nových správ rozsvietiť LED indikátor na slúchadle.

- ▶ V pohotovostnom stave: ▶ * # -> 0 _ 5 JEL # ->

Na displeji sa zobrazí číslo 9.

- ▶ Stlačením nasledujúcich tlačidiel zvolte typ správy:

- | | |
|--------------|--------------------------------|
| 7 HRS 4 HR | pre správy v sieťovej schránke |
| 7 HRS 5 JEL | pre zmeškané hovory |
| 7 HRS 6 MNO | pre nové SMS správy |

Zobrazí sa číslo 9 nasledované vašim zadaním (napr. 975).
Aktuálne nastavenie bude blikat v poli na zadávanie (napr. 0).

- ▶ Na určenie nastavenia pre nové správy stlačte tlačidlo 0 _
alebo 1 _> :

- | | |
|------|--|
| 0 _ | Tlačidlo správ bude blikat
(po stlačení tlačidla prestane blikat) |
| 1 _> | Tlačidlo správ nebude blikat |

- ▶ Potvrďte stlačením tlačidla OK, prípadne stlačením tlačidla Späť prejdite späť do pohotovostného zobrazenia bez uloženia.



Aktivácia/deaktivácia vizuálnej signalizácie hovoru

Prichádzajúce hovory sú signalizované vizuálne (napr. v hlučnom prostredí).

- ▶ ▶ OK ▶ Telefonovanie ▶ OK ▶ LED signál hovoru
 ▶ Zmeniť (☑) = aktivované)

Poznámka: Zmeny sa trvalo uložia len v profile **Profil Osobný** (→ s. 43).

Aktivácia/deaktivácia automatickej odpovede

V prípade používania funkcie automatickej odpovede slúchadlo prijme prichádzajúci hovor ihneď po jeho vybratí z nabíjacej kolísky.

☰ ▶ ⚙ ▶ OK ▶ ☎ Telefonovanie ▶ OK ▶ Autom. odpoveď ▶ Zmeniť (☑ = zapnuté)

Bez ohľadu na nastavenie funkcie **Autom. odpoveď** sa spojenie ukončí automaticky v momente položenia slúchadla späť do nabíjacej kolísky. Výnimka: Počas vkladania slúchadla do nabíjacej kolísky stlačte a ešte 2 sekundy podržte stlačené tlačidlo ☎.

Nastavenie profilov slúchadla

Môžete nastaviť rôzne profily slúchadla na optimálne prispôsobenie telefonu a prostredia. Vyberte si ten, ktorý vám najviac vyhovuje.

☰ ▶ ⚙ ▶ OK ▶ ☎ Nastavenia zvuku ▶ OK ▶ ☎ Profily slúchadiel ▶ OK ▶ ☎ Zvoľte profil ▶ Vybrať (● = zvolený)

Profily slúchadiel: Vysoké a Nízke. Predvolené nastavenie je Nízke.

Nastavenie vyzváňacích tónov slúchadla

Nastavenie hlasitosti vyzváňacieho tónu

☰ ▶ ⚙ ▶ OK ▶ ☎ Nastavenia zvuku ▶ OK
▶ ☎ Zvonenia (slúch.) ▶ OK ▶ Hlasitosť ▶ OK



▶ Interné hovory a alarmy:

☎ Hlasitosť zvonenia interných hovorov a výročí je možné nastaviť na niektorú z piatich úrovní alebo využiť funkciu crescendo (zvyšujúca sa hlasitosť).

▶ Externé hovory:

☎ Hlasitosť zvonenia externých hovorov je možné nastaviť na niektorú z piatich úrovní alebo využiť funkciu crescendo (zvyšujúca sa hlasitosť).

▶ Uložiť

Keď telefón vyzváňa, pomocou bočných tlačidiel  (hlasnejšie) alebo  (tichšie) môžete natrvalo upraviť hlasitosť vyzváňania.

Poznámka: Zmeny sa trvalo uložia len v profile **Profil Osobný** (→ s. 43).

Nastavenie vyzváňacej melódie

☰ ▶ ⚙ ▶ OK ▶ ☎ Nastavenia zvuku ▶ OK ▶ ☎ Zvonenia (slúch.) ▶ OK
▶ ☎ Melódie ▶ OK

▶ **Interné hovory:** ☎ Nastavenie hlasitosti/melódie pre interné hovory a výročia.



▶ **Externé hovory:** ☎ Nastavenie hlasitosti/melódii pre externé hovory.

▶ Uložiť

Príklad



Aktivácia/deaktivácia vyzváňacieho tónu





Trvalá aktivácia/deaktivácia vyzváňacieho tónu: Pomocou tlačidla profilov  nastavte **Profil Tichý** (→ s. 43). V stavovom riadku sa zobrazí ikona .

Trvalá aktivácia vyzváňacieho tónu: Pomocou tlačidla profilov  nastavte **Profil Hlasný** alebo **Profil Osobný** (→ s. 43).

Deaktivácia vyzváňacieho tónu pre **aktuálny hovor**: Stlačte tlačidlo **Stlmiť** alebo .

Tiché zvonenie





Prichádzajúce hovory a ostatné správy sú signalizované tichým zvonením.

 ▶  ▶ **OK** ▶  **Nastavenia zvuku** ▶ **OK** ▶  **Upozor. na ticho**
▶ **Zmeniť**  = funkcia aktivovaná)

Poznámka: Zmeny sa trvalo uložia len v profile **Profil Osobný** (→ s. 43). Toto nastavenie sa uloží do **Profil Tichý**.

Aktivácia/deaktivácia informačných tónov

Slúchadlo využíva informačné tóny na upozornenie na rôzne činnosti a stavy. Tieto informačné tóny je možné aktivovať/deaktivovať nezávisle od seba.

 ▶  ▶ **OK** ▶  **Nastavenia zvuku** ▶ **OK** ▶  **Upozornovacie tóny** ▶ **OK**

▶ Tóny tlačidiel:  **Zap. / Vyp.**
Tóny pri stlačení tlačidiel.

▶ Potvrdenie:  **Zap. / Vyp.**
Výstražný/chybový tón po uskutočnení zadání, informačný tón po prijatí novej správy.





▶ Batéria:  **Zap. / Vyp.**
Výstražný tón, ak zostáva menej ako 10 minút času hovoru (každých 60 sekúnd). Výstraha pred nízkym stavom nabitia akumulátora sa neaktivuje, ak je zapnutá funkcia detského monitora.

▶ **Uložiť**

Poznámka: Zmeny sa trvalo uložia len v profile **Profil Osobný** (→ s. 43).

Aktivácia/deaktivácia hudby pri podržaní

Hudbu pri podržaní je možné aktivovať/deaktivovať pre externé hovory. Prehrávať sa bude počas konzultácie a presmerovania.

 ▶  ▶ **OK** ▶  **Nastavenia zvuku** ▶ **OK** ▶  **Hudba pri podrž.**
▶ **Zmeniť**  = funkcia aktivovaná)

Ochrana pred neželanými hovormi

Nastavenie časového ovládania pre externé hovory

Môžete nastaviť časové obdobie, kedy si neželáte byť rušení vyzváňaním telefónu.

Nastavenia zvuku Zvonenia (slúch.) Kontrola času

▶ Pre externé hovory: Zap. / Vyp.

Ak je aktivovaná:

- ▶ **Potlačiť zvon. od:** Zadajte čas začiatku.
- ▶ **Potlačiť zvon. do:** Zadajte čas ukončenia.
- ▶ **Uložiť**

Príklad

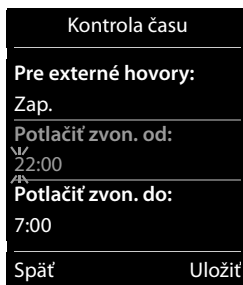

Poznámka

Počas tohto časového obdobia bude telefón naďalej vyzváňať pre čísla, ktorým ste v telefónnom zozname priradili VIP vyzváňací tón.

Ochrana pred anonymnými hovormi

Telefón môžete nastaviť tak, aby nevyzváňal v prípade volania anonymných volajúcich (→ s. 21, volajúcich, ktorí skryli informácie funkcie Identifikácia čísla volajúceho). Hovor sa bude iba signalizovať na displeji. Toto nastavenie platí len pre slúchadlo, ktoré ste nakonfigurovali.

Nastavenia zvuku Zvonenia (slúch.) Anon. hovor stlm Zmeniť = funkcia aktivovaná)

Rýchly prístup k číslam a funkciám

Tlačidlám čísiel a až key môžete priradiť čísla z telefónneho zoznamu.

Ľavé a pravé tlačidlo displeja má v predvolenom stave priradenú funkciu. Tieto funkcie je však možné zmeniť (→ s. 29).

Následne je možné jednoduchým stlačením tlačidla vytočiť číslo alebo spustiť funkciu.

Priradenie číselných tlačidiel

Nevyhnutná podmienka: Musíte priradiť číslo k číselnému tlačidlu.

- ▶ Stlačte a **podržte** číselné tlačidlo.
Alebo:
Krátko stlačte číselné tlačidlo. ▶ Stlačte tlačidlo displeja **Rých.vol'**.
- ▶ Zobrazí sa telefónny zoznam. ▶ Zvoľte záznam. ▶ **OK**

Záznam sa uloží do príslušného číselného tlačidla.

Poznámka

Ak neskôr vymažete alebo upravíte záznam v telefónnom zozname, neovplyvní to priradenie čísla k číselnému tlačidlu.

Výber čísiel/zmena priradenia

Nevyhnutná podmienka: K číselnému tlačidlu musí byť priradené číslo.

Ak je slúchadlo v pohotovostnom stave

- ▶ Stlačte a **podržte** číselné tlačidlo: Ihneď sa vytočí telefónne číslo.

Alebo:

- ▶ **Krátko** stlačte číselné tlačidlo: Stlačte ľavé tlačidlo displeja s číslom/menom (môže byť skrátené), čím vytočíte číslo.

Alebo:

Ak chcete zmeniť priradenie čísla, stlačte tlačidlo displeja **Zmeniť**, alebo

Ak chcete odstrániť priradenie, stlačte tlačidlo displeja **Vymaz.tl**.

Priradenie tlačidiel displeja

- ▶ V pohotovostnom stave stlačte a **podržte** ľavé alebo pravé tlačidlo displeja. ▶ Zobrazí sa zoznam funkcií, ktoré je možné priradiť k tlačidlu. ▶  Zvolte záznam. ▶ **OK**

Zvoľte niektorú z týchto funkcií:

Detská vysielacia	Nastavenie a aktivácia detského monitora (→ s. 47).
Budík	Nastavenie a aktivácia budíka (→ s. 46).
Kalendár	Zobrazenie kalendára (→ s. 44).
Jednodotykový hovor	Nastavenie volania jedným dotykom (→ s. 20).
Opakovaná voľba	Zobrazenie zoznamu na opätovné vytočenie (→ s. 19).
LED indikátor:	Zapnutie/vypnutie LED svetla (funkcia vreckovej lampy) (→ s. 43).
Ďalšie funkcie...	Môžete zvoliť aj ďalšie funkcie:
Zoznamy volaní	Zobrazenie zoznamu hovorov (→ s. 41).
Presmer. hovorov	Nastavenie presmerovania hovorov (→ s. 42).
SMS	Zobrazenie menu SMS správ (→ s. 49).

Používanie opakovača

Opakovač Gigaset môžete použiť na zväčšenie dosahu príjmu slúchadla Gigaset.

Funkcie a nastavenie opakovača závisia od používanej verzie opakovača. Verziu opakovača môžete zistiť podľa čísla uvedeného na produktovom štítku:

Opakovač Gigaset (starší než verzia 2.0) S30853-S601-...

Opakovač Gigaset 2.0 S30853-S602-...

Podrobnejšie informácie nájdete v príručke používateľa opakovača a na našej webovej stránke www.gigaset.com/gigasetrepeater

Opakovač Gigaset (starší než verzia 2.0)

Nevyhnutné podmienky:

- ♦ Funkcia ECO DECT **Maximálny dosah** musí byť aktivovaná.
- ♦ Funkcia ECO DECT **Žiadne vyžarov** musí byť deaktivovaná.
- ♦ Šifrovanie musí byť deaktivované:
 = deaktivované)

Úprava funkcií ECO DECT → s. 32.

Zaregistrovanie opakovača:

► Opakovač pripojte k zdroju elektrickej energie. ► Stlačte a **podržte** (min. 3 sekundy) tlačidlo registrácie/vyhľadávania na základňovej stanici (→ s. 2). ► Opakovač sa automaticky zaregistruje.

Zaregistrovať môžete až 6 opakovačov.

Opakovač Gigaset 2.0

Registrácia opakovača Gigaset 2.0:

► Opakovač pripojte k zdroju elektrickej energie. ► Stlačte a **podržte** (min. 3 sekundy) tlačidlo registrácie/vyhľadávania na základňovej stanici (→ s. 2). ► Opakovač sa automaticky zaregistruje.





Zaregistrovať môžete maximálne 2 opakovače Gigaset 2.0.

Funkcia ECO DECT **Maximálny dosah** je aktivovaná, funkcia **Žiadne vyžarov** je deaktivovaná. Kým je zaregistrovaný opakovač, tieto nastavenia nie je možné meniť.

Zrušenie registrácie opakovača Gigaset 2.0:

 ► **Zruš.reg.**

Zmena systémového PIN kódu

-  ►  ► OK ►  **Systém** ► OK ►  **PIN systému** ► OK
 ► Ak aktuálny PIN kód nie je 0000: zadajte aktuálny PIN kód ► OK
 ► Zadajte nový systémový PIN kód (4 číslice od 0 do 9) ► **Uložiť**

Obnovenie systémového PIN kódu

Ak ste zabudli systémový PIN kód, môžete ho obnoviť na **0000**. V takom prípade sa **všetky nastavenia základňovej stanice** vynulujú a zruší sa registrácia **všetkých slúchadiel!**

- Zo základňovej stanice odpojte napájací kábel.
- Stlačte a podržte tlačidlo registrácie/vyhľadávania (→ s. 2) a zároveň znova pripojte napájací kábel k základňovej stanici.
- Tlačidlo registrácie/vyhľadávania podržte aspoň 5 sekúnd.

Obnovenie pôvodných nastavení telefónu

Obnoviť môžete jednotlivé zmeny nastavení samostatne pre základňovú stanicu a slúchadlo.

Nasledujúce funkcie **nebudú** ovplyvnené procesom obnovenia:

- ◆ dátum/čas,
- ◆ registrácie slúchadiel na základňovú stanicu a aktuálna voľba základňovej stanice,
- ◆ systémový PIN kód,
- ◆ záznamy v kalendári a v telefónnom zozname,
- ◆ zoznam naposledy vytočených čísel.

Pri obnovení funkcií slúchadla (Reset slúchadla) sa vymažú nastavenia zvuku a displeja.

Pri obnovení funkcií základňovej stanice (Reset základne) sa vymažú nastavenia funkcií ECO DECT, SMS, systémové nastavenia a interné názvy slúchadiel a rovnako aj zoznamy hovorov.

Obnovenie slúchadla/základňovej stanice

-  ►  ► OK ►  **Systém** ► OK ►  **Reset slúchadla / Reset základne** ► Pre **Reset základne**: Zadajte systémový PIN kód ► OK ► Na bezpečnostnú výzvu odpovedzte **Áno**

Režim ECO DECT spotrebuje menej energie a znižuje silu vysielania.

Zníženie vysielacieho výkonu (radiácie)

V normálnom prevádzkovom režime (predvolené nastavenie):

V predvolenom stave je dosah zariadenia nastavený na maximum. Tento režim zabezpečuje optimálnu bezdrôtovú správu. V pohotovostnom stave nebude slúchadlo fungovať (pretože nevysiela). Kontakt so slúchadlom bude zabezpečovať len základňová stanica pomocou bezdrôtového signálu s nízkou intenzitou. Počas hovoru sa vysielací výkon automaticky prispôbí vzdialenosti medzi základňovou stanicou a slúchadlom. Kratšia vzdialenosť k základňovej stanici znamená nižší vysielací výkon.

Podľa nasledujúcich krokov môžete ešte viac obmedziť vysielací výkon:

1) Obmedzenie dosahu na zníženie vysielacieho výkonu až o 80 %

V mnohých priestoroch ako sú napr. apartmány, obchodné priestory a kancelárie nie je potrebné využívať maximálny dosah. Ak deaktivujete nastavenie **Maximálny dosah**, vysielací výkon počas hovoru je možné obmedziť až o 80 % pri polovičnom dosahu.

 ▶  ▶ OK ▶  ECO DECT ▶ OK ▶ **Maximálny dosah** ▶ Zmeniť (☑ = aktivované)

Zobrazená ikona v režime obmedzeného dosahu → s. 55.

Toto nastavenie nie je možné využiť pri používaní opakovača (→ s. 30).

2) Deaktivácia bezdrôtového modulu DECT v pohotovostnom stave (Eco Mode+)

Pomocou nastavenia **Žiadne vyžarov** môžete v pohotovostnom stave úplne vypnúť vysielanie zo základňovej stanice.

 ▶  ▶ OK ▶  ECO DECT ▶ OK ▶  **Žiadne vyžarov** ▶ Zmeniť (☑ = aktivované)

Keď je bezdrôtový modul deaktivovaný, v pohotovostnom stave sa zobrazuje ikona  namiesto ikony zobrazujúcej silu signálu.

Toto nastavenie nie je možné využiť pri používaní opakovača (→ s. 30).

Poznámky

- ◆ Aby bolo možné využívať výhody nastavenia **Žiadne vyžarov**, túto funkciu musia podporovať všetky zaregistrované slúchadlá.
- ◆ Ak zapnete funkciu **Žiadne vyžarov** a slúchadlo je zaregistrované na základňovej stanici, ktorá túto funkciu nepodporuje, funkcia **Žiadne vyžarov** sa automaticky vypne. Hneď po odregistrovaní slúchadla sa automaticky opätovne zapne funkcia **Žiadne vyžarov**.
- ◆ Bezdrôtové spojenie sa vytvorí len pri prichádzajúcich a odchádzajúcich hovoroch a bude oneskorené asi o 2 sekundy.
- ◆ Aby slúchadlo dokázalo vytvoriť v prípade prichádzajúceho hovoru bezdrôtové spojenie so základňovou stanicou rýchlejšie, musí častejšie „načúvať“ signálom základňovej stanice, t. j. prehľadávať priestor. Zvyšuje sa tým spotreba energie a znižuje sa pohotovostný čas a čas hovoru slúchadla.
- ◆ Ak aktivujete funkciu **Žiadne vyžarov**, na displeji slúchadla sa nebude zobrazovať dosah/výstraha pred slabým signálom. Kontaktovateľnosť môžete vyskúšať zdvihnutím linky: Stlačte a podržte tlačidlo hovoru . Budete počuť vyzváňací tón.

Sietová odkazová schránka

Sietovú odkazovú schránku nie je možné využívať, ak ste o túto službu **nepožiadali** poskytovateľa služieb a do telefónu neuložili číslo sietovej odkazovej schránky.

 ▶  ▶ **OK** ▶  **Sietová schránka** ▶ **OK** ▶ **Sietová schránka: Zadajte telefónne číslo sietovej odkazovej schránky:** ▶ **OK**

Prehrávanie správ zo sietovej odkazovej schránky

▶ Stlačte a **podržte** tlačidlo .

Alebo:

▶ Prehrávanie správ pomocou zoznamu správ:
Tlačidlo správ  ▶  **Siet. schránka:** ▶ **OK**

Alebo:

▶ Prehrávanie správ pomocou menu:
 ▶  ▶ **OK** ▶ **Prehrať správy** ▶ **OK**

Zariadenie priamo zavolá do sietovej odkazovej schránky. Môžete si vypočuť správy.

Viacero slúchadiel

Registrácia slúchadiel

Na základňovej stanici môžete zaregistrovať až šesť slúchadiel. Registráciu slúchadla je nutné inicializovať na slúchadle a na základňovej stanici. Oba úkony musíte stihnúť **do 60 sekúnd**.

- ▶ **Na základňovej stanici: podržte** (min. 3 sekundy) tlačidlo registrácie/vyhľadávania (→ s. 2).
- ▶ **Na slúchadle E630** (v prípade ostatných slúchadiel si prečítajte „Poznámky“):
 - Ak slúchadlo nie je zaregistrované na základňovej stanici: Stlačte tlačidlo displeja **Registr.**
 - Ak je už slúchadlo zaregistrované na základňovej stanici:

 ▶  ▶ **OK** ▶  **Registrácia** ▶ **OK** ▶ **Registrovať slúch.** ▶ **OK**

▶ Ak je už slúchadlo zaregistrované na základňovej stanici:  Zvoľte základňovú stanicu. ▶ **OK**

Spojenie so základňovou stanicou je nadviazané, môže to chvíľu trvať.

▶ V prípade potreby zadajte systémový PIN kód (továrenske nastavenie: **0000**). ▶ **OK**

Úspešnú registráciu potvrdzuje správa na displeji.

Poznámky

- ◆ Ak je na základňovej stanici zaregistrovaných už šesť slúchadiel (priradené sú všetky interné čísla), slúchadlo s interným číslom 6 nahradte novým. Ak to nie je možné, napr. kvôli prebiehajúcejmu hovoru, zobrazí sa správa **Žiadne voľné interné číslo**. V takomto prípade zrušte registráciu iného slúchadla, ktoré už nevyužívate a znova zopakujte proces registrácie.
- ◆ V prípade **iných slúchadiel Gigaset** a slúchadiel pre iné zariadenia s funkcionalitou GAP začinite registráciu podľa príslušnej používateľskej príručky.





Používanie slúchadla na viacerých základňových stanicách

Slúchadlo môžete zaregistrovať na max. štyroch základňových stanicách.

Aktívna základňová stanica je tá, na ktorej bolo slúchadlo zaregistrované naposledy. Ostatné základňové stanice zostanú uložené v zozname dostupných základňových staníc.

Priradenie k základňovej stanici môžete **kedykoľvek manuálne zmeniť**.

Prípadne môžete slúchadlo nastaviť tak, aby sa prihlásilo na základňovú stanicu s najlepším príjmom (**Najlepšia základ.**) v momente straty spojenia s aktuálnou základňovou stanicou.

 ▶  ▶ **OK** ▶  **Registrácia** ▶ **OK** ▶ **Vybrať základňu** ▶ **OK** ▶  Zvoľte základňovú stanicu alebo **Najlepšia základ.** ▶ **Vybrať** (● = zvolená)

Zmena názvu základňovej stanice

 ▶  ▶ **OK** ▶  **Registrácia** ▶ **OK** ▶ **Vybrať základňu** ▶ **OK** ▶  Zvoľte základňovú stanicu. ▶ **Vybrať** (● = zvolená) ▶ **Názov** ▶ Zmeňte názov. ▶ **Uložiť**

Zrušenie registrácie slúchadiel

► ► OK ► Registrácia ► OK ► Zruš. reg. slúchadla ► OK
► Zvolí sa použité slúchadlo. ► V prípade potreby zvolte iné slúchadlo. ► OK ► Ak systémový PIN kód nie je 0000: Zadajte systémový PIN kód. ► OK ► Tlačidlom **Áno** potvrdíte proces zrušenia registrácie.

Ak je slúchadlo stále zaregistrované na ostatné základňové stanice, prepne sa na základňovú stanicu s najlepším príjmom (Najlepšia základ.; → s. 35).

Lokalizácia slúchadla („Vyhľadávanie“)

► **Krátko** stlačte tlačidlo registrácie/vyhľadávania na základňovej stanici (→ s. 2).

Všetky slúchadlá začnú naraz vyzvárať („vyhľadávanie“) aj v prípade, ak ste na nich vyplí vyzváňanie.

(**Výnimka:** slúchadlá s aktivovanou funkciou detského monitora).

Ukončenie vyhľadávania

- **Na základňovej stanici:** Znova **krátko** stlačte tlačidlo registrácie/vyhľadávania, alebo
- **Na slúchadle:** stlačte tlačidlo alebo alebo stlačte tlačidlo **Stlmiť**, alebo
- **Žiadna činnosť:** Približne po 3 minútach sa vyhľadávanie **automaticky** ukončí.

Zmena názvu a interného čísla slúchadla

Pri registrácii viacerých slúchadiel im zariadenie automaticky priradí názvy „INT 1“, „INT 2“ atď. Každému slúchadlu bude automaticky priradené najmenšie nepriradené číslo.

Postup zmeny:

► Zobrazí sa zoznam slúchadiel. Vaše slúchadlo je označené značkou <.

► V prípade potreby zvolte iné slúchadlo. ► **Možnosti**

► **Premenovať** ► OK ► Zadajte názvy. ► OK

Alebo:

► **Upraviť číslo slúch.** ► OK ► Zvolte číslo. ► OK

► **Uložiť**

Uskutočňovanie interných hovorov

Interné hovory na iné slúchadlá zaregistrované na rovnakej základňovej stanici sú bezplatné.

(**krátko** stlačte) ► Zobrazí sa zoznam slúchadiel. Vaše slúchadlo je označené značkou <.

► Zvolte slúchadlo alebo v prípade potreby možnosť **Volat' všet.** (skupinový hovor) zo zoznamu. ►

Podržaním tlačidla sa okamžite začne hovor na **všetkých** zaregistrovaných slúchadlách.

Interná konzultácia/interné odovzдание

Prijmete hovor od **externého** účastníka a chcete ho prepojiť k **internému** účastníkovi alebo sa s ním chcete poradiť.

► Zobrazí sa zoznam slúchadiel. ► Ak sú na základňovej stanici zaregistrované viac než dve slúchadlá, zvolte jedno alebo možnosť **Volat' všet..** ► alebo OK

Podržanie konzultačného hovoru: Rozprávate sa s interným účastníkom a vraciate sa k externému hovoru: ► **Možnosti** ► **Ukončiť aktív. hovor** ► OK

Odozvdanie externého hovoru: Pri odovzdávaní hovoru máte dve možnosti:

- ▶ Počkať, kým volaný účastník prijme hovor a potom položiť: Stlačte tlačidlo ukončenia hovoru .



Alebo:

- ▶ Položiť predtým, než účastník prijme hovor. Stlačte tlačidlo ukončenia hovoru .

Ak volaný účastník neprijme hovor alebo neodovzdá hovor, konzultáciu ukončíte tlačidlom **Skončiť**.

Vybudovanie konferenčného hovoru/výmena hovorov

Prijmete hovor a zároveň je druhý hovor podržaný. Na displeji sa zobrazujú informácie o oboch volajúcich.

- ▶ **Výmena hovorov:** Tlačidlom  môžete prepínať medzi oboma účastníkmi.
- ▶ **Vybudovanie trojstrannej konferencie:** Stlačte tlačidlo **Konfer.**
Ukončenie konferencie: Stlačte tlačidlo **Skonč.k.** Znova sa spojíte s externým účastníkom. Medzi oboma účastníkmi sa môžete znova prepínať tlačidlom .

Každý z účastníkov môže ukončiť svoju účasť v konferencii stlačením tlačidla ukončenia hovoru .

Prijatie/odmietnutie čakajúceho hovoru

Ak vám počas prebiehajúceho interného hovoru zavolá externý volajúci, budete počuť tón čakajúceho hovoru. Ak sa prenáša číslo, zobrazí sa na displeji, príp. sa zobrazí meno volajúceho.

- ▶ Odmietnutie hovoru: ▶ Stlačte tlačidlo displeja **Zamiet**.
- ▶ Prijatie hovoru: ▶ Stlačte tlačidlo displeja **Prijat**. Môžete sa rozprávať s novým volajúcim. Predchádzajúci hovor sa podrží.
Ukončenie aktuálneho hovoru a návrat k podržanému hovoru:
 ▶ Možnosti ▶  Ukončiť aktív. hovor ▶ OK.

Odpočúvanie externého hovoru

Vediete externý hovor. Interný účastník môže odpočúvať tento hovor a zúčastniť sa rozhovoru (konferencia).

Nevyhnutná podmienka: Funkcia **Počúvanie** je aktívna.

Aktivácia/deaktivácia odpočúvania interného hovoru

 ▶  ▶ OK ▶  Telefonovanie ▶ OK ▶  Počúvanie ▶ Zmeniť (☑ = zapnuté)

Interné odpočúvanie

Na linke prebieha externý hovor. Na displeji sa budú zobrazovať príslušné informácie. Môžete odpočúvať externý hovor.

- ▶ Stlačte a **podržte** tlačidlo . Všetci účastníci budú počuť signalizačný tón. Nebude sa zobrazovať funkcia čakania na hovor.

Ukončenie odpočúvania

- ▶ Stlačte tlačidlo . Všetci účastníci budú počuť signalizačný tón.

Telefónny zoznam (Adresár)

Do záznamu v **telefónnom zozname** môžete uložiť krstné mená a priezviská, max. tri čísla, výročie s pripomienkou a melódiu volajúceho.

V každom zo slúchadiel môžete vytvoriť adresár (s kapacitou až 200 záznamov). Rovnako môžete odoslať zoznamy/záznamy do ostatných slúchadiel (→ s. 39).

Dĺžka záznamov

3 čísla:

Maximálne 32 číslic pre každé číslo

Krstné meno a priezvisko:



Maximálne 16 znakov pre každé meno

Správa záznamov v adresári

Zobrazenie telefónneho zoznamu

Stlačte tlačidlo  v pohotovostnom stave, alebo v závislosti od situácie tlačidlo displeja .

Vytvorenie nového záznamu

- ▶ Zobrazte adresár. ▶  <Nová položka> ▶ OK
- ▶ Pomocou tlačidla  môžete prepínať medzi vstupnými poliami a zadávať príslušné údaje záznamu (mená, čísla, výročie, vyzváňací tón). Prejdite nadol a zobrazte ďalšie možnosti.
- ▶ Stlačte tlačidlo displeja **Uložiť**.

Príklad

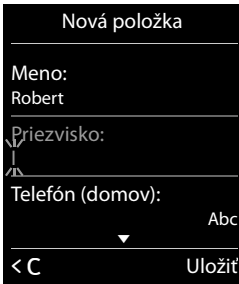

Nová položka

Meno:
Robert



Priezvisko:

Telefón (domov):
Abc



< C Uložiť

Na vytvorenie záznamu je nutné zadať aspoň jedno číslo. Ak ste priradili melódiu volajúceho, pri zázname v telefónnom zozname sa zobrazí symbol .

Zobrazenie/zmena záznamu

- ▶ Zobrazte telefónny zoznam. ▶  Zvoľte požadovaný záznam.
- ▶ **Zobraziť** ▶ Zobrazte všetky polia záznamu. ▶ **Upraviť**
- Alebo:
- ▶ **Možnosti** ▶  Upraviť položku ▶ OK

Odstránenie záznamu

- ▶ Zobrazte telefónny zoznam. ▶  Zvoľte požadovaný záznam. ▶ **Možnosti** ▶  **Odstrániť položku** ▶ OK

Odstránenie **všetkých** záznamov v adresári:

- ▶ Zobrazte telefónny zoznam. ▶ **Možnosti** ▶  **Odstrániť zoznam** ▶ OK

Určenie poradía záznamov kontaktov

Môžete určiť, či sa kontakty majú triediť podľa krstného mena alebo priezviska.

- Zobrazte telefónny zoznam. ► **Možnosti** ► Stlačte tlačidlo **Zoradiť podľa priez.** alebo **Zoradiť podľa mena.**

Pokiaľ sa nezadá žiadne meno, preberie sa do poľa priezviska štandardné číslo volajúceho. Tieto záznamy sa umiestnia na začiatok zoznamu, bez ohľadu na typ triedenia.



Poradie zoradenia je nasledovné:

Medzery | čísla (0–9) | veľké písmená (abecedne) | zostávajúce znaky.

Zobrazenie počtu záznamov, ktoré sú ešte k dispozícii v adresári

- Zobrazte telefónny zoznam. ► **Možnosti** ►  **Dostupná pamäť** ► OK

Voľba záznamu z telefónneho zoznamu, vyhľadávanie v telefóne zozname

- Zobrazte telefónny zoznam.
- Pomocou tlačidla  sa presuňte k menu, ktoré hľadáte. **Podržaním tlačidla**  môžete súvisle prechádzať nahor alebo nadol telefónnym zoznamom.

Alebo:

- Pomocou klávesnice zadajte niekoľko prvých písmen (max. 8). Zobrazenie na displeji sa presunie na prvé meno, ktoré začína danými písmenami. V prípade potreby sa pomocou tlačidla  presuňte k požadovanému záznamu.

Prenos záznamu/telefónneho zoznamu do iného slúchadla

Nevyhnutné podmienky:





- ◆ Slúchadlo, z ktorého chcete odosielať, aj slúchadlo, na ktorom chcete prijímať, musia byť zaregistrované na rovnakej základňovej stanici.
- ◆ Druhé slúchadlo a základňová stanica dokáže odosielať a prijímať záznamy z adresára.

Preniesť môžete celý adresár, individuálny záznam alebo viacero jednotlivých záznamov.

Poznámky

- ◆ V prípade externého hovoru sa prenos preruší.
- ◆ Fotografie volajúcich a zvuky sa neprenesú. Pre výročie sa preniesie len dátum.
- ◆ V prípade prenosu záznamu medzi dvoma slúchadlami vCard:
 - Ak príjemca ešte nemá záznam s daným menom, vytvorí sa nový záznam.
 - Ak už existuje záznam s daným menom, rozšíri sa o nové čísla. Ak záznam obsahuje viac čísiel než príjemca povoľuje, vytvorí sa ďalší záznam s rovnakým menom.
- ◆ Ak príjemca nie je slúchadlo vCard: Pre každé číslo sa vytvorí a odošle samostatný záznam.
- ◆ Vaše slúchadlo prijme záznamy z iného ako vCard slúchadla: Záznamy s číslami, ktoré sú už uložené, sa odmietnu, v opačnom prípade sa vytvorí nový záznam.

Prenos jednotlivých záznamov





- ▶ Zobrazte telefónny zoznam. ▶  Zvoľte požadovaný záznam. ▶ **Možnosti**
- ▶  **Kopírovať položku** ▶ **OK** ▶  **do internej** ▶ **OK** ▶  Zvoľte slúchadlo príjemcu. ▶ **OK**

Záznamy telefónneho zoznamu je možné odoslať vo formáte vCard cez SMS pomocou funkcie **vCard cez SMS**.

Po úspešnom prenose:



- ▶ Ak chcete odoslať ďalší záznam, stlačte tlačidlo **Áno**. V opačnom prípade stlačte tlačidlo **Nie**.

Prenos celého adresára



- ▶ Zobrazte telefónny zoznam. ▶  Zvoľte požadovaný záznam. ▶ **Možnosti**
- ▶  **Kopírovať zoznam** ▶ **OK** ▶  **do internej** ▶ **OK** ▶  Zvoľte slúchadlo príjemcu. ▶ **OK**

Prenos zobrazeného čísla do telefónneho zoznamu

Čísla, ktoré sú zobrazené v zozname, môžete preniesť do telefónneho zoznamu. Ide napr. o zoznam volajúcich, zoznam hovorov na opätovné vytočenie alebo čísla z SMS správy, prípadne čísla, ktoré ste predtým zvolili alebo zadali ako výber.





- ▶ Číslo je zobrazené alebo zvýraznené.
- ▶ Stlačte tlačidlo displeja  alebo **Možnosti** ▶  **Kopírovať do t. zoz..** ▶ **OK**
 - ▶ **<Nová položka>** ▶ **OK** ▶  Zvoľte typ čísla. ▶ **OK**
 - ▶ Dokončíte zadávanie záznamu. ▶ **OK**

Alebo:

- ▶  Zvoľte záznam. ▶ **OK** ▶  Zvoľte typ čísla. ▶ **OK**
 - ▶ Zadali ste číslo alebo prepísali existujúce číslo (pomocou tlačidiel **Áno/Nie** odpovedzte na výzvu).
- ▶ **Uložiť**





Prenos čísla z telefónneho zoznamu

V určitých situáciách môžete preniesť číslo z telefónneho zoznamu, napr. odoslaním SMS správy alebo vytočením (dokonca aj po zadaní predvolby).

- ▶ V závislosti od situácie zobrazte telefónny zoznam pomocou tlačidla  alebo .
- ▶  Zvoľte záznam z telefónneho zoznamu. ▶ **OK**
- ▶ Ak ste zadali viac než jedno číslo:  Zvoľte číslo. ▶ **OK**

Zoznam hovorov







Hovory sú v telefóne uložené vo viacerých zoznamoch. Zobrazenie zoznamov:

- ◆ **Zoznam zmeškaných hovorov:** Tlačidlo správ  ▶  **Zmešk. hovory:** ▶ OK
- ◆ **Voľba zoznamu:**  ▶  ▶ OK ▶  Zvoľte zoznam. ▶ OK

V zozname hovorov sa zobrazuje posledných 20 záznamov.

Položka zoznamu



V položke zoznamu sa zobrazujú nasledujúce informácie:

- ◆ Typ zoznamu (v záhlaví)
- ◆ Ikona pre typ položky:
 -  (Zmeškané hovory),  (Prijaté hovory),
 -  (Odchádz. hovory)
- ◆ Číslo volajúceho. Ak je číslo uložené v telefónnom zozname, namiesto ( Telefón (domov),  Telefón (práca),  Telefón (mobil)) sa zobrazuje meno a typ čísla. V prípade zmeškaných hovorov sa v hranatých zátvorkách zobrazí taktiež počet zmeškaných hovorov z daného čísla.
- ◆ Dátum a čas hovoru (ak je nastavený).
- ▶  Zvoľte záznam. ▶ **Možnosti**

▶ **Zobraziť:** Zobrazia sa všetky dostupné informácie, napr. po zobrazení mena sa zobrazí aj príslušné číslo.

▶ **Možnosti:** Môžete odstrániť záznam alebo preniesť číslo do telefónneho zoznamu (→ s. 40).

Spätný hovor volajúcemu zo zoznamu hovorov:

- ▶  Zvoľte záznam. ▶ Stlačte tlačidlo na prijatie hovoru .

Príklad

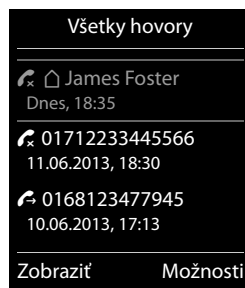

Kontaktovateľnosť

Presmerovanie hovorov (CF)

Hovory môžete presmerovať na iné číslo. Nie je nastavené žiadne presmerovanie hovorov, alebo chcete zmeniť aktuálne nastavenie:



 ►  ► OK ►  Presmer. hovoru ► OK

► Stav:  Zap. / Vyp.

Po zobrazení menu sa vždy zobrazí Neznáme.

► Na tel. číslo: Zadajte číslo, na ktoré chcete presmerovať hovory.

► Keď:

-  **Všetky hovory:** Hovory budú presmerované okamžite. Na tomto telefóne sa už nebude signalizovať žiadny hovor.
-  **Nie je odpoveď:** Hovory budú presmerované v prípade, ak počas niekoľkých zvonení nikto neprijme hovor.
-  **Keď obsadené:** Hovory budú presmerované, ak je linka obsadená. Hovor sa presmeruje bez tónu čakajúceho hovoru.

► **Odoslať** ► Zariadenie zavolá poskytovateľovi služieb a odošle zodpovedajúci kód. Ak sa zmenil stav presmerovania hovorov, budete počuť potvrdenie na telefónnej linke. ► 

Poznámka

Ak **hovory presmerujete** na vaše telefónne číslo, môže to mať za následok **dodatočné náklady**. Poradte sa so svojím poskytovateľom služieb.

SMS notifikácia

Môžete nastaviť, aby vás zariadenie pomocou SMS správ informovalo o **zmeškaných hovoroch**.

Nie je nastavené žiadna SMS notifikácia, alebo chcete zmeniť aktuálne nastavenie:

 ►  ► OK ►  Nastavenia ► OK ►  Notifikácia ► Upraviť

► Na : Zadajte číslo, na ktoré chcete odosielať SMS správy.

► Zmeskané hovory:  Zap. / Vyp.

► Hovory na odkaz.:  Zap. / Vyp.

► Uložiť

Poznámka

- ◆ Na oznámenie o zmeškaných hovoroch nezadáajte vlastné číslo v pevnej telefónnej sieti. Mohli by ste vytvoriť nekonečnú slučku, ktorá by mala za následok zvýšené poplatky.
- ◆ **SMS notifikácia** môže mať za následok **dodatočné náklady**. Poradte sa so svojím poskytovateľom služieb.

Zvukové profily

Postupným stláčaním tlačidla  môžete vyvolať 3 zvukové profily, ktoré sú prispôsobené slúchadlu a vášmu okolitému prostrediu. Profil sa prepne okamžite bez výzvy. V predvolenom stave je aktivovaný **Profil Osobný**.

 ▶ **Profil Hlasný** ▶  ▶ **Profil Tichý** ▶  ▶ **Profil Osobný**

V predvolenom stave sú profily nastavené nasledovne:

Predvolené nastavenie		Profil Hlasný	Profil Tichý	Profil Osobný
Tiché zvonenie (→ s. 27)		Zapnuté	podobne ako Profil Osobný	Vypnutý
Vyzváňanie (→ s. 27)		Zapnuté	Vypnutý	Zapnuté
Hlasitosť vyzváňacieho tónu (→ s. 26)	Interné	5	Vypnutý	3
	Externé	5	Vypnutý	3
Hlasitosť slúchadla (→ s. 21)	Slúchadlo	5	3	3
	Hlasité telefonovanie	5	3	3
Indikovanie hovoru LED indikátorom (→ s. 25)		Áno	Nie	Nie
Funkcia jednoduchšej automatickej odpovede (→ s. 20)		Áno	Nie	Nie
Informačné tóny (→ s. 27)	Zvuk tlačidiel	Áno	Nie	Áno
	Potvrzovací tón	Áno	Nie	Áno
	Tón pri takmer vybitom akumulátore	Áno	Áno	Áno

Pri prepínaní do **Profil Tichý** môžete stlačením tlačidla **Pípanie** aktivovať výstražný tón. V stavovom riadku sa zobrazí ikona .

Zmeny profilov **Profil Hlasný** a **Profil Tichý** sa prejavia len v prípade, ak nezmeníte profil (stlačením tlačidla profilu ). Zmeny profilu **Profil Osobný** sa v tomto profile uložia natrvalo.

Nastavený profil zostane aktívny aj po vypnutí a opätovnom zapnutí telefónu.

LED indikátor

Telefón môžete použiť ako vreckovú lampu.

Aktivácia/deaktivácia funkcie vreckovej lampy

Stlačte tlačidlo **LED indikátor** na displeji (→ s. 29).

Alebo:

 ▶  ▶ **OK** ▶ **LED indikátor** ▶ **OK**

Funkcia sa po 2 minútach automaticky vypne, **prípadne** stlačte tlačidlo **Vyp.** na displeji.

Kalendár

Môžete nastaviť až **30 pripomienok**.

Aktuálny deň je v kalendári označený bielym rámečkom.

Dni, ktoré obsahujú pripomienku, sú označené farebne.

Po zvolení dňa sa jeho dátum zvýrazní.

Máj 2013						
Po	Ut	St	Št	Pi	So	Ne
			01	02	03	04 05
06	07	08	09	10	11	12
13	14	15	16	17	18	19
20	21	22	23	24	25	26
27	28	29	30	31		
Späť						OK

Ukladanie pripomienok do kalendára

Nevyhnutná podmienka: Je nastavený dátum a čas (→ s. 11).

▶ ▶ OK ▶ Kalendár ▶ OK

▶ Zvoľte požadovaný deň. ▶ OK

- ◆ Zobrazia sa pripomienky, ktoré sú už uložené.
Stlačením tlačidla <Nová položka> ▶ OK zobrazíte okno na zadanie ďalšej pripomienky.
- ◆ Ak ste nezadali žiadne pripomienky, ihneď sa zobrazí okno na zadanie údajov, aby ste mohli zadať novú pripomienku.

Aktivácia: Zap./Vyp.

Môžete pridať nasledujúce informácie:

- ◆ **Dátum:** Zvolený deň je prednastavený. Na zmenu zadajte nové údaje.
- ◆ **Čas:** Čas (hodina a minúta) pripomienky.
- ◆ **Text:** Názov pripomienky (napr. večera, míting).
- ◆ **Signál:** Zvoľte melódiu signálu pripomienky alebo deaktivujte zvukovú signalizáciu.
- ▶ **Uložiť**

Upozornenie na pripomienky/výročia

Výročia sa prenesú z telefónneho zoznamu a zobrazia sa vo forme pripomienky. Pripomienka/výročie sa zobrazuje v pohotovostnom stave. Zariadenie bude 60 sekúnd upozorňovať na danú udalosť zvoleným vyzváňacím tónom.

Môžete deaktivovať tón pripomienky a odpovedať pomocou SMS správy:

- ▶ Na potvrdenie a ukončenie tónu pripomienky stlačte tlačidlo **Vyp.**

Alebo:

- ▶ Stlačte tlačidlo **SMS**. Otvorí sa menu **SMS**.

Ak telefonujete, tón pripomienky sa na slúchadle prejaví v podobe **jedného** tónu upozornenia.

Kým znie tón pripomienky, pomocou bočných tlačidiel (nahor) alebo (nadol) môžete upraviť hlasitosť vyzváňania.

Zobrazenie zmeškaných pripomienok/výročí

Nasledujúce pripomienky a výročia sa ukladajú do zoznamu **Zmeškané alarmy**:

- ◆ Upozornenie na pripomienku/výročie, ktoré ste nepotvrdili.
- ◆ Upozornenie na pripomienku/výročie, ktoré bolo signalizované počas telefonického hovoru.
- ◆ Upozornenie na pripomienku/výročie, ktoré sa nevykonalo kvôli vypnutému slúchadlu.

Uloží sa posledných 10 záznamov. Na displeji sa zobrazí ikona  a počet nových záznamov. V hornej časti zoznamu sa zobrazí najnovší záznam.

Zobrazenie zoznamu: ▶ Tlačidlo správ  ▶  **Zmeškané alarmy** ▶ OK

Alebo pomocou menu:  ▶  ▶ OK ▶  **Zmeškané alarmy** ▶ OK

▶  v prípade potreby sa posúvajte zoznamom

Zobrazia sa informácie o pripomienke/výročí. Môžete:

▶ Odstrániť pripomienku/výročie: **Odstrániť**

Alebo ak ste zoznam zobrazili pomocou menu:

▶ Napísať SMS správu: **SMS**

Zobrazenie/zmena/odstránenie uložených pripomienok

 ▶  ▶ OK ▶  **Kalendár** ▶ OK ▶  Zvoľte požadovaný deň. ▶ OK ▶ Zobrazí sa zoznam pripomienok. ▶  Zvoľte požadovanú pripomienku

▶ **Zobraziť:** Zobrazia sa nastavenia pripomienky. V prípade potreby ich môžete zmeniť tlačidlom **Upraviť**.

Alebo:



▶ **Možnosti:** Zmena nastavení alebo odstránenie pripomienok.

- **Upraviť položku** ▶ OK
- **Odstrániť položku** ▶ OK
- **Aktivovať/Deaktivovať** ▶ OK
- **Odstr. vš. schôdzky** ▶ OK ▶ Výzvu potvrdte tlačidlom **Áno**.
Odstráni sa všetky pripomienky pre **zvolený deň**.



Budík

Nevyhnutná podmienka: Je nastavený dátum a čas (→ s. 11).

Budík môžete zapnúť/vypnúť a nastaviť nasledujúcim spôsobom:

 ▶  ▶ OK ▶ Budík ▶ OK ▶ Aktivácia:  Zap./Vyp.



▶ Zmena nastavení:

- **Čas:** Nastavte hodinu a minútu času budenia (nastavenie času → s. 11).
- **Výskyt:**  Denne/Pondelok - piatok
- **Hlasitosť:**  Hlasitosť je možné nastaviť na niektorú z piatich úrovní alebo využiť funkciu crescendo (zvyšujúca sa hlasitosť).
- **Melódia:**  Zvoľte vyzváňací tón budíka.

▶ Stlačte zobrazené tlačidlo **Uložiť**.

Ak je aktivovaný budík, v pohotovostnom stave sa bude zobrazovať ikona  a čas budenia.

Vyzváňanie budíka sa signalizuje na displeji a pomocou zvoleného vyzváňacieho tónu. Upozornenie trvá maximálne 60 sekúnd. Počas hovoru sa upozornenie budíka signalizuje len krátkym tónom.

Kým znie tón budíka, pomocou bočných tlačidiel  (nahor) alebo  (nadol) môžete upraviť hlasitosť.

Vypnutie tónu budíka/opakovanie po pauze (režim zdriemnutia)

Nevyhnutná podmienka: Znie tón budíka.

▶ **Deaktivácia až do nasledujúcej aktivácie budíka:** Stlačte tlačidlo **Vyp..**

Alebo:

▶ **Režim zdriemnutia:**

Stlačte tlačidlo **Odložiť** alebo ľubovoľné iné tlačidlo. Tón budíka sa vypne a po 5 minútach sa znova zopakuje.

Alebo:

Nestláčajte žiadne tlačidlo. Tón budíka sa po 60 sekundách vypne a po 5 minútach sa znova zopakuje. Po štvrtom opakovaní sa tón budíka deaktivuje na 24 hodín.

Príklad

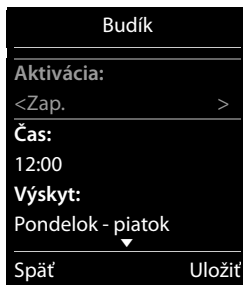

Detský monitor

Ak je zapnutá funkcia detského monitora, po dosiahnutí predvolenej úrovne hluku v blízkosti slúchadla sa vytočí uložené (interné alebo externé) telefónne číslo. Monitorovací hovor na externé číslo sa zruší približne po 90 sekundách.

Ak je zapnutá funkcia detského monitora, prichádzajúce hovory sa indikujú len pomocou displeja (**bez vyzváňacieho tónu**). Podsvietenie displeja sa zmenší na 50 %. Informačné tóny sa vypnú. Zablokujú sa všetky tlačidlá okrem tlačidiel na displeji a stredného tlačidla ovládacieho tlačidla.

Hovor z monitorovanej izby môžete prijať pomocou funkcie **Obojsmerný hovor**. Pomocou tejto funkcie aktivujte/deaktivujte reproduktor slúchadla.

Ak prijmete prichádzajúci hovor, funkcia detského telefónu sa počas trvania hovoru vypne, ale **zostane** zapnutá. Funkciu detského monitora nie je možné zrušiť vypnutím a opätovným zapnutím slúchadla.

Upozornenie

Skontrolujte nasledovné okolnosti:

- ◆ Slúchadlo umiestnite do vzdialenosti 1 až 2 metrov od dieťaťa. Mikrofón umiestnite smerom k dieťaťu.
- ◆ Po zapnutí funkcie sa skrúti prevádzkový čas slúchadla. V prípade potreby vložte slúchadlo do nabíjačky.
- ◆ Funkcia detského monitora sa zapne 20 sekúnd po jej aktivácii.

Pri zapnutí vždy skontrolujte funkčnosť:

- ◆ Vyskúšajte citlivosť.
- ◆ Ak hovor uskutočnený funkciou detského monitora presmerujete na externé číslo, skontrolujte spojenie.
- ◆ Overte si, či je záznamník na cieľovom čísle vypnutý.

Aktivácia/deaktivácia a nastavenie funkcie detského monitora

 ▶  ▶ OK ▶  Detská vysielacia ▶ OK

▶ **Aktivácia:**  Zap./Vyp.

▶ Nastavenie funkcie detského monitora:

- **Alarm na:**  **Interné** (zaregistrované sú aspoň 2 slúchadlá/ **Externé**



Ak je zvolené **Interné** slúchadlo:

▶ **Slúchadlo:** Stlačte tlačidlo displeja **Zmeniť**.

▶  Zvoľte slúchadlo. ▶ OK

Ak je zvolené **Externé** slúchadlo:

▶ **Číslo:** Priamo zadajte číslo alebo ho zvoľte z telefónneho zoznamu (stlačte zobrazené tlačidlo ).

- **Obojsmerný hovor:**  Zap./Vyp.
- **Citlivosť:**  Vysoká/Nízka

▶ **Uložiť**

Ak je aktivovaný detský monitor, v pohotovostnom stave sa zobrazuje cieľové číslo. Funkciu Detský monitor vypnete displejovým tlačidlom **Vyp.**

Zrušenie funkcie detského monitora

Zrušenie počas monitorovania miestnosti: Stlačte tlačidlo .

Dialkové vypnutie funkcie detského monitora

Nevyhnutné podmienky: Hovor funkcie detského monitora je presmerovaný na externé číslo. Telefón účastníka podporuje tónovú voľbu.

▶ Prijmite telefonický hovor funkcie detského monitora a stlačte tlačidlá  .

Hovor sa ukončí. Funkcia detského monitora sa vypne a slúchadlo bude v pohotovostnom stave.

Detský monitor aktivo-
vaný

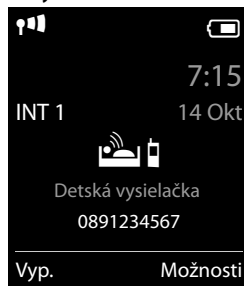

SMS (textové správy)

Ak chcete využívať funkciu SMS správ, musia byť splnené nasledujúce podmienky.

Nevyhnutné podmienky:



- ♦ Je aktivovaná služba Identifikácia čísla volajúceho.
- ♦ Váš poskytovateľ služieb podporuje SMS správy v pevnej telefónnej sieti.
- ♦ Je potrebné zadať aspoň jedno číslo SMS centra (→ s. 51).
- ♦ Na príjem SMS správ musíte byť zaregistrovaní u poskytovateľa služieb.
Tento proces sa zvyčajne udeje automaticky po odoslaní prvej textovej správy.

Písanie a odosielanie SMS správ

Vás systém dokáže odoslať **zloženú** SMS správu (skladajúcu sa až zo štyroch individuálnych SMS správ) vo forme jednej správy. Skladanie správ sa uskutočňuje automaticky.



 ►  ► OK ► **Nová SMS** ► OK

► Zadávanie textu SMS správ (zadajte text a špeciálne znaky, → s. 18).

► Stlačte tlačidlo na prijatie hovoru  alebo ► **Možnosti** ►  **Odoslať** ► OK

► **Poslať SMS na:** Zvoľte číslo s predvoľbou (aj keď sa nachádzate v danej oblasti) z adresára, prípadne ho zadajte priamo. ► **Odoslať**

Poznámka

- ♦ Ak SMS správu nie je možné zobrazit' celú, tlačidlami  sa môžete textom posúvať nahor a nadol.
- ♦ Tlačidlami  môžete kurzor umiestniť na požadované miesto v texte.
- ♦ V prípade externého hovoru, alebo ak písanie prerušíte na viac než 2 minúty, text sa automaticky uloží do zoznamu konceptov. Ak je pamäť plná, SMS sa odstráni.
- ♦ **Odosielanie SMS správ** môže mať za následok **dodatočné náklady**. Poradte sa so svojím poskytovateľom služieb.

Dočasné uloženie SMS správy (zoznam konceptov správ)

SMS správy môžete dočasne uložiť, neskôr upraviť a odoslať.

► Zadajte text. ► **Možnosti** ►  **Uložiť** ► OK

Otvorenie SMS správy zo zoznamu konceptov správ

 ►  ► OK ►  **Koncept** ► OK ►  Zvoľte záznam. ► OK

Môžete

► **Čítať:** čítať, neskôr zmeniť a odoslať SMS správu

Alebo:

► **Možnosti:** poslať, zmeniť, odstrániť SMS správu alebo vymazať celý zoznam konceptov správ.

Príjem SMS správ

Prijaté SMS správy sa ukladajú do zoznamu prijatých správ. Zložené SMS správy sa vo všeobecnosti zobrazujú vo forme **jedinej** SMS správy.

Aktivácia/deaktivácia stlmenia prvého vyzváňania

Každá prijatá SMS správa je signalizovaná jedným vyzváňaním. Ak taký „hovor“ prijmete, SMS správa sa stratí. Na zabránenie tohto javu potlačte prvé zvonenie pre všetky externé hovory. V pohotovostnom stave:



Aktuálne nastavenie bude blikať vo vstupnom poli (napr. 1).

Ak je nastavenie potrebné zmeniť:

▶ Stlmiť prvý vyzváňací tón: ▶ ▶ OK

Alebo:

▶ Nestlmiť prvý vyzváňací tón: ▶ ▶ OK

Zoznam prijatých SMS správ

V priečinku prijatých správ sa nachádzajú všetky prijaté SMS správy a všetky SMS správy, ktoré nebolo možné odoslať kvôli chybe.

Všetky slúchadlá Gigaset budú oznamovať nové SMS správy ikonou zobrazenou na displeji, blikajúcim tlačidlom správ a informačným tónom.

♦ Zobrazenie zoznamu prijatých správ pomocou tlačidla správ:

▶ ▶ SMS: ▶ OK

♦ Zobrazenie zoznamu prijatých správ pomocou menu SMS správ:

▶ ▶ OK ▶ Prijaté ▶ OK

Zoznam prijatých SMS správ



Čítanie a správa SMS správ

▶ Zvolte záznam s SMS správou

Máte nasledujúce možnosti:

▶ Stlačte tlačidlo : Hovor odosielateľovi SMS správy.

Alebo:

▶ **Čítať:** Prečítať SMS správu a pomocou **Možnosti**

▶ **Odpovedať:** Napísať a odoslať SMS správu odosielateľovi.

▶ **Upraviť:** Zmeniť text SMS správy a odoslať ju ďalšiemu príjemcovi.

▶ **Preposlať:** Poslať SMS správu ďalej inému príjemcovi.

▶ **Súprava znakov:** Zobrazíť text zvolenou znakovou sadou.

Alebo:

▶ **Možnosti**

▶ **Odstrániť položku:** Vymazať aktuálnu správu.

▶ **Kopírovať do t. zoz.:** Uložiť číslo do adresára.

▶ **Odstrániť zoznam:** Vymazať všetky záznamy v zozname prijatých SMS správ.

Oloženie čísel z textu SMS správy do telefónneho zoznamu

Ak slúchadlo rozpozná v texte SMS správy telefónne číslo, automaticky ho zvýrazní.

► Tlačidlom  uložte číslo do telefónneho zoznamu.

Alebo:

► Stlačením tlačidla  zvolte číslo.

SMS správa s vizitkou vCard

Formát vCard je elektronická vizitka. Označuje ju ikona  v texte SMS správy. Vizitka vCards obsahuje meno, číslo domov, číslo do práce, číslo mobilného telefónu a dátum narodenia. Jednotlivé záznamy z vizitky vCard je možné po jednom uložiť do telefónneho zoznamu.

► Prečítajte si SMS správu s vizitkou vCard. ► **Zobraziť** ► **Uložiť**

Automaticky sa zobrazí telefónny zoznam. Skopíruje sa číslo a meno. Ak vizitka obsahuje aj dátum narodenia, dátum sa skopíruje do adresára ako výročie.

► Podľa potreby upravte záznam v adresári a uložte ho. Automaticky sa vrátite k vizitke vCard.

SMS centrum

Aby ste mohli odosielať SMS správy, v zariadení musí byť uložené telefónne číslo aspoň jedného centra SMS správ.

Kontrola centra odosielania:  ►  ► OK ►  **Nastavenia** ► OK ►  **Servisné strediská**
► OK ► (✓ = aktuálne centrum odosielania)

Číslo SMS centra zistíte u poskytovateľa služieb.

SMS správy sa prijímajú z **každého** zadaného centra SMS správ – kým sú zaregistrované u poskytovateľa služieb. SMS správy sa odosielaajú cez centrum SMS správ, ktoré je označené ako aktívne centrum na odosielanie.

Zadanie/zmena centra SMS správ, nastavenie centra na odosielanie

 ►  ► OK ►  **Nastavenia** ► OK ►  **Servisné strediská** ► OK

►  Zvoľte SMS centrum (✓ = aktuálne centrum odosielania). ► **Upraviť**

► **Aktívne odoslanie:**

Ak chcete SMS správy posielat' cez toto centrum, zvolte možnosť **Áno**. Ako centrum odosielania je možné nastaviť len **jedno** centrum SMS správ. Pre centrá SMS správ od 2 do 4 sa nastavenie uplatňuje len pre nasledujúcu SMS správu.

► **Číslo servisného strediska SMS:** Zadajte číslo centra SMS správ.

► **Uložiť/OK**

Poznámka

Ak máte s operátorom siete zmluvu na neobmedzené volania v pevnej sieti, spoplatnené čísla s prefixom 0900 sú často zablokované. Ak v takomto prípade zadáte pre SMS centrum číslo začínajúce na 0900, z telefónu nebudete môcť odosielať textové správy.

SMS na ústredni

- ◆ Funkciu **Identifikácia čísla volajúceho** je nutné **presmerovať** na klapku ústredne (CLIP).
- ◆ V prípade potreby je nutné prístupový kód zadať ako predvoľbu čísla centra SMS správ (v závislosti od vašej ústredne).
Test: Odošlite SMS správu na svoje číslo, raz s prístupovým kódom a raz bez neho.
- ◆ Ak sa SMS správa odošle bez čísla klapky, príjemca nebude môcť priamo odpovedať.

Odosielanie a prijímanie SMS správ na ústredniach typu ISDN je možné len cez MSN číslo priradené vašej základňovej stanici.

Riešenie problémov s SMS správami

EO	Funkcia Identifikácia čísla volajúceho je trvalo zablokovaná (CLIR), alebo nie je aktivovaná.
FE	Počas prenosu SMS správy sa vyskytla chyba.
FD	Spojenie do centra SMS správ zlyhalo, pozri vlastnú pomoc.

Vlastná pomoc s chybami







Nie je možné odosielať správy. <ol style="list-style-type: none">1. Nepožiadali ste o aktiváciu funkcie Zobrazenie identifikácie čísla volajúceho (CLIP).<ul style="list-style-type: none">▶ Požiadajte poskytovateľa služieb, aby aktivoval túto funkciu.2. Prenos SMS správy bol prerušený (napr. hovorom).<ul style="list-style-type: none">▶ SMS správu odošlite znova.3. Poskytovateľ služieb nepodporuje túto funkciu.4. Do položky centra na odosielanie ste nezadali žiadne číslo, alebo je nesprávne.<ul style="list-style-type: none">▶ Zadajte číslo (→ s. 51).
Zariadenie prijme neúplné SMS správy. <ol style="list-style-type: none">1. Pamäť telefónu je plná.<ul style="list-style-type: none">▶ Vymažte staré SMS správy.2. Poskytovateľ služieb ešte neodoslal zvyšok SMS správ.
Zastavili ste príjem SMS správ. Aktivovali ste presmerovanie hovorov. <ul style="list-style-type: none">▶ Zmeňte nastavenia funkcie presmerovania hovorov (→ s. 42).
SMS správa sa prehráva. <ol style="list-style-type: none">1. Neaktivovali ste službu „zobrazenie čísla volajúceho“.<ul style="list-style-type: none">▶ Požiadajte poskytovateľa služieb o aktiváciu tejto služby (bude si účtovať poplatok).2. Mobilný operátor a poskytovateľ SMS služieb nespolupracujú.<ul style="list-style-type: none">▶ Informácie vám poskytne poskytovateľ SMS služieb.3. Telefón nie je zaregistrovaný u poskytovateľa SMS služieb.<ul style="list-style-type: none">▶ Odošlite SMS správu na zaregistrovanie telefónu a aktiváciu prijmu SMS správ.

Používanie telefónu spolu so smerovačom/ústredňou

Používanie so smerovačom

Ak zariadenie používate s analógovým spojením na smerovači, môžete zaznamenať výskyt **echa**. Toto echo je možné potlačiť zapnutím režimu **XES 1**¹. Ak v režime **XES 1** nie je potlačenie echa dostatočné, môžete zapnúť režim **XES 2**.

Ak s echom nemáte žiadne problémy, nechajte zapnutý normálny režim (továrenské nastavenia).

 ▶   0  5  7  0

▶  ▶ OK (pre normálny režim)

▶  ▶ OK (pre režim XES 1)

▶  ▶ OK (pre režim XES 2)

Používanie s ústredňou

Na zistenie, ktoré nastavenia sú vyžadované pre ústredňu, si prečítajte používateľskú príručku k ústredni.

Službu odosielania a prijímania SMS správ nie je možné používať s ústredňami, ktoré nepodporujú funkciu Identifikácia čísla volajúceho.

Režimy vytáčania a časový interval impulzu

Zmena režimu vytáčania





 ▶  ▶ OK ▶  Telefónovanie ▶ OK ▶  Režim volby ▶ OK ▶  Zvoľte tónové vytáčanie (Tónová)/impulzové vytáčanie (Pulzná) ▶ Vybrať (☉ = zvolené)

Nastavenie času flash

 ▶  ▶ OK ▶  Telefónovanie ▶ OK ▶  Opakovaná voľba ▶ OK ▶  Zvoľte čas impulzu ▶ Vybrať (☉ = zvolené)

Uloženie prístupového kódu (kód prístupu na vonkajšiu linku)

Ak musíte zadať prístupový kód pred vytočením každého externého čísla na vašej ústredni, napr. „0“:

 ▶  ▶ OK ▶  Telefónovanie ▶ OK ▶  Prístupový kód ▶ OK ▶ Prístup na externú linku s: Zadajte prístupový kód (max. 3 znaky)

▶ Pre:

 **Vyp.:** Deaktivujte prístupový kód.

Alebo:

 **Zoznamy volaní:** Predvoľba by sa mala pripájať k číslu len pri voľbe z jedného z nasledujúcich zoznamov: zoznam SMS, zoznam zmeškaných hovorov, zoznam prijatých hovorov.

Alebo:

 **Všetky hovory:** Prístupový kód je nutné vkladať pred každé číslo.

▶ Uložiť

¹ Skratka XES znamená „eXtended Echo Suppression“ (pokročilé potlačenie echa).

Nastavenie páuz

Tlačidlo menu  ▶ *  #  0  5  #  ▶ Následne zadajte niektorý z nasledujúcich funkčných kódov:

◆ **Pauza po zdvihnutí linky:**

   ▶   ▶ OK (pre 1 sekundu)

   ▶   ▶ OK (pre 3 sekundy)

   ▶   ▶ OK (pre 7 sekúnd)

◆ **Pauza po tlačidle spätného dopytu:**





   ▶   ▶ OK (pre 800 ms)

   ▶   ▶ OK (pre 1600 ms)

   ▶   ▶ OK (pre 3200 ms)

◆ **Pauza pri vytáčaní (Pauza po prístupovom kóde):**

   ▶   ▶ OK (pre 1 sekundu)

   ▶   ▶ OK (pre 2 sekundy)

   ▶   ▶ OK (pre 3 sekundy)

   ▶   ▶ OK (pre 6 sekúnd)

Postup zadania pauzy pri vytáčaní počas vytáčania:

Podržte tlačidlo spätného dopytu  . Na displeji sa zobrazí P.

Dočasné prepnutie na tónové vytáčanie (Tónová)

Po vytočení externého čísla alebo po nadviazaní spojenia:

▶ Krátko stlačte tlačidlo hviezdička *.

Alebo:

▶ Možnosti ▶  Tónová voľba ▶ OK

Ikony na displeji

Ikony v stavovom riadku

V závislosti od nastavení a prevádzkového stavu telefónu sa budú v stavovom riadku zobrazovať nasledujúce ikony:

Ikona	Význam
	Sila signálu (Žiadne vyžarov vypnutý)
	76 % – 100 %
	51 % – 75 %
	26 % – 50 %
	1 % – 25 %
	Červená: bez spojenia k základňovej stanici
	Žiadne vyžarov aktivované: biela, ak je Maximálny dosah zapnutý; zelená, ak je Maximálny dosah vypnutý
	Profil Tichý aktivovaný (Vyzváňací tón je vypnutý)
	Aktivovaný vyzváňací tón v forme
	Zamknutie tlačidiel

Ikona	Význam
	Stav nabitia akumulátorov:
	Biela: úroveň nabitia vyššia ako 66 %
	Biela: úroveň nabitia medzi 34 % a 66 %
	Biela: úroveň nabitia medzi 11 % a 33 %
	Červená: úroveň nabitia menej ako 11 %
	Blikajúca červená: akumulátory sú takmer vybité (zostáva približne 5 minút hovoru)
	Nabíjanie akumulátorov (aktuálny stav nabitia):
	0 % – 10 %
	11 % – 33 %
	34 % – 66 %
	67 % – 100 %

Ikony v menu



	SMS
	Zoznamy volaní
	Hlasová schránka

	Vybrať služby
	Doplnkové funkcie
	Nastavenia

Ikony na displeji

Ikony tlačidiel displeja

Nasledujúce ikony zobrazujú aktuálnu funkciu tlačidiel displeja v závislosti od situácie:

Ikona	Činnosť
	Naposledy vytočené číslo
	Vymazanie textu
	Zobrazenie telefónneho zoznamu

Ikona	Činnosť
	Kopírovanie čísla do telefónneho zoznamu

Ikony na displeji na signalizáciu procesu



Prebieha vytváranie spojenia (odchádzajúci hovor)



Spojenie vytvorené



Nie je vytvorené spojenie/spojenie ukončené



Externý hovor



Interný hovor



Tón upozornenia na výročie



Tón upozornenia na pripomienku



Budík

Ostatné ikony na displeji



Informácia



(Bezpečnostná výzva



Čakajte prosím ...



Činnosť ukončená (zelená)



Činnosť zlyhala (červená)

Stromová štruktúra menu

Zobrazenie hlavného menu: Ak je telefón v pohotovostnom stave, stlačte tlačidlo .

Poznámka

Všetky funkcie, ktoré sú popísané v tejto používateľskej príručke, nemusia byť dostupné vo všetkých krajinách alebo u všetkých poskytovateľov služieb.

SMS

Nová SMS	→ s. 49					
Prijaté	→ s. 50					
Koncept	→ s. 49					
Nastavenia		<table border="1"> <tr> <td>Servisné strediská</td> <td>→ s. 51</td> </tr> <tr> <td>Notifikácia</td> <td>→ s. 42</td> </tr> </table>	Servisné strediská	→ s. 51	Notifikácia	→ s. 42
Servisné strediská	→ s. 51					
Notifikácia	→ s. 42					

Zoznamy volaní

Všetky hovory	→ s. 41
Odchádz. hovory	→ s. 41
Prijaté hovory	→ s. 41
Zmeškané hovory	→ s. 41

Hlasová schránka

Prehrať správy		<table border="1"> <tr> <td>Sieťová schránka</td> <td>→ s. 34</td> </tr> </table>	Sieťová schránka	→ s. 34
Sieťová schránka	→ s. 34			
Sieťová schránka	→ s. 34			

Vybrať služby

Presmer. hovoru	→ s. 42
Čakajúci hovor	→ s. 22

Doplnkové funkcie

LED indikátor	→ s. 43
Kalendár	→ s. 44
Detská vysielacia	→ s. 47
Jednodotyč. hovor	→ s. 20
Zmeškané alarmy	→ s. 45



Nastavenia

Dátum/čas	→ s. 11
Nastavenia zvuku	Hlasitosť slúchadla → s. 21
	Profily slúchadiel → s. 26
	Upozorňovacie tóny → s. 27
	Upozor. na ticho → s. 27
	Zvonenia (slúch.) → s. 26
	Hudba pri podrž. → s. 27
Displej	Šetrič displeja → s. 24
	Farebné schémy → s. 25
	Podsvietenie → s. 25
Jazyk	→ s. 24
Registrácia	Registrovať slúch. → s. 35
	Zruš. reg. slúchadla → s. 36
	Vybrať základňu → s. 35
Telefonovanie	Autom. odpoveď → s. 26
	Jednoduché prij. → s. 20
	LED signál hovoru → s. 25
	Predvoľby → s. 24
	Počúvanie → s. 37
	Prístupový kód → s. 53
	Režim voľby → s. 53
	Opakovaná voľba → s. 53
Systém	Obnov. nast. slúch. → s. 31
	Reset základne → s. 31
	Šifrovanie → s. 30
	PIN systému → s. 31
ECO DECT	Maximálny dosah → s. 32
	Žiadne vyžarov → s. 32

Starostlivosť o zákazníkov a pomoc

Postup pri riešení problémov v spolupráci s oddelením starostlivosti o zákazníkov Gigaset Customer Care
www.gigaset.com/service



Po zakúpení telefónu Gigaset ho zaregistrujte na stránke:

www.gigaset.com/register

Po vytvorení osobného zákazníckeho účtu získate rýchly prístup k pracovníkom podpory, do online diskusného fóra a oveľa viac.



Navštívte webovú stránku starostlivosti o zákazníkov:

www.gigaset.com/service

Nájdete na nej:

- ◆ časté otázky,
- ◆ bezplatný softvér a používateľský manuál na prevzatie,
- ◆ zoznam kompatibilných zariadení.



Obráťte sa na pracovníkov oddelenia starostlivosti o zákazníkov:

Nenašli ste riešenie v časti FAQ (časté otázky)?

Radi vám pomôžeme ...

... e-mailom: www.gigaset.com/contact

... telefonicky:

Číslo technickej podpory:

044 5567 988

(Hovor je spoľatnený podľa aktuálneho cenníka Vášho.

Pred zavolaním si pripravte doklad o zaplatení.





Upozorňujeme, že ak výrobok Gigaset, nie je predávaný autorizovaným predajcom, nemusí byť plne kompatibilný s vaším poskytovateľom služby. Pre akú krajinu je výrobok určený je jasne uvedené na škatuli v blízkosti označenia CE. Ak budete zariadenie používať spôsobom nezlučiteľným s týmto odporúčaním a s pokynmi v príručke, môže to mať vplyv na podmienky záruky alebo zabezpečenia opravy (oprava alebo výmena výrobku). V prípade uplatnenia si záruky, je kupujúci povinný predložiť potvrdenie, ktoré dokazuje dátumu zakúpenia (dátum, od ktorého začína záručná doba) a druh tovaru, ktorý bol zakúpený.

Otázky a odpovede

V prípade akýchkoľvek otázok týkajúcich sa používania telefónu nájdete odporúčané riešenia na internetovej stránke

www.gigaset.com/service ▶ FAQ ▶ First steps for troubleshooting.

V tabuľke nižšie je taktiež uvedený postup pri riešení problémov.

<p>Máte pochybnosti o tom, či je zariadenie vybavené integrovaným záznamníkom.</p> <p>▶ Zobrazte menu záznamníka:  ▶  ▶ OK</p> <p>Ak je dostupné vnorené menu Aktivácia, zariadenie obsahuje funkciu integrovaného záznamníka.</p>
<p>Zobrazenie je prázdne.</p> <ol style="list-style-type: none">1. Slúchadlo nie je zapnuté. ▶ Podržte stlačené tlačidlo .2. Akumulátor je vybitý. ▶ Akumulátor nabite alebo vymeňte (→ s. 7).3. Je aktívny zámok klávesnice a displeja. ▶ Podržte stlačené tlačidlo mriežka .
<p>Na displeji blíkajú text „Žiadna základňa“.</p> <ol style="list-style-type: none">1. Slúchadlo sa nenachádza v dosahu základňovej stanice. ▶ Slúchadlo presuňte bližšie k základňovej stanici.2. Základňová stanica nie je aktivovaná. ▶ Skontrolujte funkčnosť napájacieho adaptéra základňovej stanice.3. Dosah základne sa zníži, pretože funkcia Maximálny dosah je vypnutá. ▶ Zapnutie funkcie Maximálny dosah (→ s. 32) alebo skráťte vzdialenosť medzi slúchadlom a základňovou stanicou.
<p>Na displeji blíkajú text „Zaregistrujte základňu“ alebo „Umiestnite slúchadlo dozákladňovej stanice“.</p> <p>Slúchadlo ešte nie je zaregistrované, alebo bola zrušená jeho registrácia kvôli zaregistrovaniu ďalšieho slúchadla (viac ako šesť registrácií zariadení DECT).</p> <p>▶ Znova zaregistrujte slúchadlo (→ s. 35).</p>
<p>Zmeny nie sú potvrdené.</p> <p>▶ Pred vykonaním zmien nastavení zariadenia skontrolujte, či ste nastavili Profil Osobný (→ s. 43).</p>
<p>Slúchadlo nevyzváňa.</p> <ol style="list-style-type: none">1. Deaktivovali ste vyzváňací tón. ▶ Aktivujte vyzváňací tón (→ s. 27).2. Nastavili ste presmerovanie hovorov. ▶ Zrušte presmerovanie hovorov (→ s. 42).3. Telefón nezvoní v prípade, ak má volajúci skryté telefónne číslo. ▶ Aktivujte vyzváňací tón pre neznáme hovory (→ s. 28).4. Telefón nezvoní počas určitého časového obdobia alebo pre určité čísla. ▶ Skontrolujte časové ovládanie pre externé hovory (→ s. 28).
<p>Z pevnej telefónnej siete nie je počuť vyzváňací/vytáčací tón.</p> <p>Nepoužili ste dodaný telefónny kábel, alebo ste ho nahradili novým, na ktorom sú nesprávne zapojené piny konektora.</p> <p>▶ Vždy používajte dodaný telefónny kábel. Pri kúpe kábla skontrolujte, či má správne zapojené piny (→ s. 68).</p>
<p>Spojenie sa vždy po približne 30 sekundách ukončí.</p> <p>Aktivovali alebo deaktivovali ste opakovač (starší ako verzia 2.0) (→ s. 30).</p> <p>▶ Vypnite a znova zapnite slúchadlo (→ s. 15).</p>

<p>Po výzve na zadanie systémového PIN kódu zaznie chybový tón.</p> <p>Zadali ste nesprávny systémový PIN kód.</p> <ul style="list-style-type: none"> ▶ Zopakujte proces a v prípade potreby vynulujte PIN kód na hodnotu 0000 (→ s. 31).
<p>Zabudli ste systémový PIN kód.</p> <ul style="list-style-type: none"> ▶ Zresetujte systémový PIN kód na hodnotu 0000 (→ s. 31).
<p>Druhý účastník vás nepočuje.</p> <p>Zvuk slúchadla je „stlmený“.</p> <ul style="list-style-type: none"> ▶ Znova aktivujte mikrofón (→ s. 22).
<p>Nezobrazuje sa číslo volajúceho.</p> <ol style="list-style-type: none"> 1. Volajúci nemá aktivovanú funkciu Identifikácia čísla volajúceho (CLI). <ul style="list-style-type: none"> ▶ Volajúci musí požiadať svojho poskytovateľa služieb o aktiváciu funkcie Identifikácia čísla volajúceho (CLI). 2. Poskytovateľ služieb nepodporuje funkciu Zobrazenie čísla volajúceho (CLIP), prípadne ju pre vás neaktivoval. <ul style="list-style-type: none"> ▶ Funkciu Zobrazenie čísla volajúceho (CLIP) musí aktivovať poskytovateľ služieb. 3. Váš telefón je pripojený cez ústredňu alebo smerovač s integrovanou ústredňou (brána), ktorá neprenáša všetky informácie. <ul style="list-style-type: none"> ▶ Zresetujte systém. Krátko vytiahnite napájaciu šnúru zo zásuvky. Znova ju vložte a počkajte, kým sa zariadenie znova spustí. ▶ Skontrolujte nastavenia ústredne a v prípade potreby aktivujte funkciu zobrazenia telefónneho čísla. Vyhľadajte názov ako napr. CLIP, identifikácia volajúceho, identifikácia čísla volajúceho, ID volajúceho atď. v používateľskej príručke systému, alebo o pomoc požiadať výrobcu systému.
<p>Pri zadávaní informácií je počuť chybový tón.</p> <p>Zadali ste chybné/nesprávne údaje.</p> <ul style="list-style-type: none"> ▶ Zopakujte proces. <p>Prečítajte si údaje na displeji a v prípade potreby si prečítajte používateľskú príručku.</p>
<p>Nie je možné vypočúť si správy v sieťovej odkazovej schránke.</p> <p>Vaša ústredňa je nastavená do režimu impulzového vytáčania.</p> <ul style="list-style-type: none"> ▶ Ústredňu nastavte do režimu tónového vytáčania.

Schválene - výňatok z vyhlásenia o zhode

Tento prístroj je určený pre analógové telefónne pripojenie do slovenskej siete.

Osobitosti krajiny určenia sú zohľadnené.

Spoločnosť Gigaset Communications GmbH týmto vyhlasuje, že tento prístroj spĺňa základné požiadavky a všetky príslušné ustanovenia predpisov 1999/5/EC.

Kópia Vyhlásenia o zhode je k dispozícii na internetovej adrese:

www.gigaset.com/docs

CE 0682

Záruka

Vážený zákazník,

ďakujeme Vám za dôveru, ktorú ste nám preukázali kúpou telefónu Gigaset Communications GmbH. Získali ste kvalitný prístroj, ktorý bude pri správnom používaní dlhodobo spoľahlivo slúžiť.

Ak budete potrebovať radu alebo pomoc, obráťte sa na našu informačnú linku Gigaset. Naši špecialisti sú Vám v pracovnej dobe od 7:30 do 18:00 na telefónnom čísle 044 / 55 67 988.

Kontakt možno taktiež nadviazať na www.gigaset.com/sk. Naši technickí pracovníci Vám poradia, prípadne odporúčia doručiť Váš prístroj do servisného strediska na adrese:

Inoteska s.r.o.
Podtureň-Roveň 221
033 01 Liptovský Hrádok

Prístroj môžete zaslať prostredníctvom Vášho predajcu, poštou ako cennú zásielku, alebo ho môžete priniesť osobne.

Záručné podmienky:

1. Záruka sa vzťahuje na bezporuchovú prevádzku telefónu, ako aj jeho príslušenstva v trvaní dvadsaťštyri (24) mesiacov. Batéria a nabíjačka je štandardne dodávané príslušenstvo k telefónu. Záručná doba začína plynúť dňom prevzatia telefónu a príslušenstva kupujúcim. Dátum musí byť vyznačený na záručnom liste.
2. Záruka bude uznaná, iba ak k tomuto úplne a riadne vyplnenému záručnému listu bude priložený doklad o zaplatení.
3. Záruka je neplatná, ak typ výrobku alebo výrobné číslo bolo zmenené, odstránené alebo je nečitateľné.
4. V prípade uplatnenia záručnej opravy príslušenstva, ktoré bolo inštalované, bude záruka uznaná, len ak kupujúci zároveň predloží inštalčný protokol.
5. Záruka sa nevzťahuje na chyby zapríčinené:
 - používaním výrobku, ktoré je v rozpore s návodom na obsluhu
 - mechanickým poškodením
 - kontaktom výrobku s vodou či inými tekutinami, ktoré vtekli do vnútra
 - opravou vykonanou neautorizovaným servisným strediskom neodbornou inštaláciou výrobku v inom než autorizovanom inštaláčnom stredisku
 - nevhodným skladovaním a používaním mimo tepelného rozsahu uvedenom v návode na obsluhu
 - skladovaním a používaním výrobku vo vlhkom, prašnom, chemicky alebo ináč agresívnom prostredí – oxidácia
 - statickou elektrinou a kolísaním napätia v elektrorozvodnej sieti

Záruka sa nevzťahuje na vady vzniknuté:

- pri haváriách motorových vozidiel, prudkých nárazoch a pod.
 - pri živelných pohromách
6. Za chybu predávanej veci sa považujú nedostatky jej vlastností alebo prejavu, ktoré najmä vzhľadom na obsah zmluvy o predaji v obchode alebo vyhlásenie predávajúceho o zaručených vlastnostiach, alebo vzhľadom na ustanovenia

právných predpisov, či technických noriem by mala predávaná vec mať. Za chybu veci sa považuje aj nedostatok vlastností alebo prejavu, ktoré sa pri veciach tohto druhu predávaných v obchode všeobecne predpokladajú. Záruka sa nevzťahuje na bežné opotrebovanie výrobku vzniknuté v dôsledku jeho používania, vrátane straty kapacity batérie spôsobené jej bežným opotrebovaním.

7. Ak ide o chybu, ktorú možno odstrániť, má kupujúci právo, aby bola bezplatne odstránená. Kupujúci môže namiesto odstránenia chyby požadovať výmenu veci, alebo ak sa chyba týka len súčasti veci, výmenu súčasti, iba vtedy, ak tým predávajúcemu nevzniknú neprimerané náklady vzhľadom na cenu tovaru alebo závažnosť vady.
8. Doba od uplatnenia práva zo zodpovednosti za chyby až do doby, keď kupujúci po skončení opravy bol povinný vec prevziať, sa do záručnej doby nepočíta.

Na tento prístroj sa poskytuje záruka po dobu dvadsaťštyri (24) mesiacov odo dňa jeho prevzatia kupujúcim.

Záruka sa uplatňuje u predajcu.

Typ prístroja (vyplní predajca)

Dátum predaja (vyplní predajca)

Pečiatka a podpis predajcu:

Tento bezšnúrový telefón bol uvedený na trh po

13. auguste 2005 firmou

Záznam servisného strediska o vykonaní záručných opráv

Ref. číslo opravy	Dátum prijmu	Dátum opravy	Nové výrobné číslo	Pečiatka a podpis servisu
-------------------	--------------	--------------	--------------------	---------------------------

Ref. číslo opravy	Dátum prijmu	Dátum opravy	Nové výrobné číslo	Pečiatka a podpis servisu
-------------------	--------------	--------------	--------------------	---------------------------

Ref. číslo opravy	Dátum prijmu	Dátum opravy	Nové výrobné číslo	Pečiatka a podpis servisu
-------------------	--------------	--------------	--------------------	---------------------------

Ref. číslo opravy	Dátum prijmu	Dátum opravy	Nové výrobné číslo	Pečiatka a podpis servisu
-------------------	--------------	--------------	--------------------	---------------------------

Vylúčenie zodpovednosti

Displej slúchadla má rozlíšenie 128 x 160 pixlov. Každý pixel sa skladá z troch subpixlov (červený, zelený, modrý).

Môže sa stať, že riadenie pixla bude nesprávne, alebo pixel bude mať farebnú odchýlku.

Ide o normálny jav, ktorý nie je dôvodom na záručnú reklamáciu.

V nasledujúcej tabuľke je uvedený počet chybných pixlov, ktoré sa môžu vyskytovať na displeji bez vzniku nároku na záručnú reklamáciu.

Opis	Maximálny počet povolených chybných pixlov.
Trvalo rozsvietené farebné subpixle	1
Tmavé subpixle	1
Celkový počet farebných a tmavých subpixlov	1

Poznámka

Znaky bežného opotrebenia displeja a krytu sú vylúčené zo záruky.

Likvidácia odpadu

Naša koncepcia ochrany životného prostredia

My, spoločnosť Gigaset Communications GmbH, máme spoločenskú zodpovednosť a angažujeme sa za lepší svet. Naše myšlienky, technológie a naša činnosť slúžia ľuďom, spoločnosti a životnému prostrediu. Cieľom našej činnosti po celom svete je trvalé zaistenie životných podmienok ľudí. Uvedomujeme si zodpovednosť za výrobok, ktorá sa vzťahuje na celú dobu životnosti výrobku. Už pri projektovaní a plánovaní výrobných procesov sa vyhodnocuje vplyv výrobkov na životné prostredie, vrátane výroby, obstarávania, predaja, využitia, servisu a likvidácie.

Viac informácií o ekologických výrobkoch a postupoch nájdete na internetovej stránke www.gigaset.com.

System manažmentu životného prostredia



Spoločnosť Gigaset Communications GmbH je držiteľom certifikátov podľa medzinárodných noriem ISO 14001 a ISO 9001.

ISO 14001 (životné prostredie): certifikát udelil spoločnosti v septembri 2007 úrad TÜV SÜD Management Service GmbH.

ISO 9001 (kvalita): certifikát udelil spoločnosti 17.02.1994 úrad TÜV Süd Management Service GmbH.

Likvidácia odpadu

Batérie nepatria do domového odpadu. K tomu dodržujte miestne nariadenia o likvidácii odpadov, o ktorých sa môžete informovať u vašej obce alebo u vášho odborného predajcu, ktorý vám výrobok predal.

Nakladanie s elektrozariadením - informačný leták

Nefunkčné, vyradené, resp. opotrebované (podľa Vášho zváženía) elektronické zariadenie je potrebné odovzdať na miestach na to určených.



Elektronické zariadenie je potrebné separovať od nevytriedeného komunálneho odpadu a odovzdať ho vcelku (myslí sa tým aj s batériou, prípadne nabíjačkou).

Pokiaľ sa so starým elektronickým zariadením nebude nakladať podľa uvedených bodov, môže dôjsť k negatívnemu vplyvu na životné prostredie a taktiež aj na zdravie ľudí.

Ak však staré elektronické zariadenie odovzdáte na miestach na to určených, samotný spracovateľ garantuje jeho zhodnotenie (materiálové, alebo iné), čím aj Vy prispievate k opätovnému použitiu jednotlivých súčastí elektronického zariadenia a k ich recyklácii.

Všetky informácie na tomto letáku sú zhrnuté pod symbolom uvedeným na každom elektronickom zariadení.

Účel tohto grafického symbolu spočíva v spätnom odbere a oddelenom zbere elektroodpadu. Nevyhadzovať v rámci komunálneho odpadu! Odpad je možné späťne odobrať na miestach na to určených!

Príloha

Údržba

Zariadenie utierajte **vlhkou** utierkou alebo antistatickou utierkou. Nepoužívajte rozpúšťadlá ani utierky z mikrovlákna.

Nikdy nepoužívajte suchú handričku; mohli by ste vytvoriť statickú elektrinu.

V zriedkavých prípadoch môže styk s chemickými látkami spôsobiť zmeny na zovňajšku zariadenia. Vzhľadom na veľkú rozmanitosť chemických produktov dostupných na trhu nebolo možné otestovať vplyv všetkých látok.

Kazy na povrchoch s vysokým leskom môžete opatrne odstrániť pomocou leštidiel na displeje mobilných telefónov.

Kontakt s kvapalinami

Vaša prenosná časť je chránená proti postriekaniu vodou.

Pri styku s tekutinou vyklepte vodu z otvoru pre mikrofón a z prenosnej časti odstráňte vodu pijavou utierkou. Vaša prenosná časť je pripravená na použitie.

Ak by vaša prenosná časť prišla do styku s väčším množstvom tekutiny, postupujte nasledovne:

- 1 Odpojte napájací zdroj.
- 2 Vyberte akumulátory zo zariadenia a nechajte priestor pre akumulátory otvorený.
- 3 Nechajte kvapalinu vytiecť zo zariadenia.
- 4 Všetky časti jemne osušte.
- 5 Nechajte zariadenie položené klávesnicou nadol (ak ju zariadenie má) s otvoreným priestorom pre akumulátory na suchom, teplom mieste **aspoň 72 hodín** (nie však v mikrovlnnej rúre a pod.).
- 6 Zariadenie nezapínajte, kým sa úplne nevysuší.

Vo väčšine prípadov bude zariadenie po úplnom vysušení opäť fungovať.

Technické údaje

Akumulátory

Technológia: 2 x AAA NiMH

Napätie: 1,2 V

Kapacita: 800 mAh

Prevádzkový čas/čas nabíjania slúchadla

Prevádzkový čas zariadenia Gigaset závisí od kapacity a veku akumulátorov a od spôsobu ich používania. (Všetky uvedené časy predstavujú maximálne dosiahnuteľné hodnoty.)

Pohotovostný čas (hodín)*	310 * 160 **
Čas hovoru (hodín)	14
Prevádzkový čas pri 1,5 hodine hovoru denne (hodín)*	125 * 100 **
Čas nabíjania v nabíjacej kolíske (hodín)	7,5

* Funkcia **Žiadne vyžarov** je vypnutá, **bez** podsvietenia displeja v pohotovostnom režime

** Funkcia **Žiadne vyžarov** je zapnutá, **bez** podsvietenia displeja v pohotovostnom režime

Spotreba energie základňovej stanice

E630

V pohotovostnom režime

– Slúchadlo je v nabíjacej kolíske

približne 0,3 W

– Slúchadlo nie je v nabíjacej kolíske

približne 0,5 W

Počas hovoru

približne 0,6 W

Všeobecné technické údaje

DECT

Štandard DECT	Podporovaný
Štandard GAP	Podporovaný
Počet kanálov	50 duplexných kanálov
Rozsah rádiových frekvencií	1880 – 1900 MHz
Duplexná metóda	Časový multiplex, dĺžka rámca 10 ms
Frekvencia opakovania vysielacích impulzov	100 Hz
Dĺžka vysielacieho impulzu	370 μs
Mriežka kanálov	1728 kHz
Bitová rýchlosť	1152 kbit/s
Modulácia	GFSK
Jazykový kód	32 kbit/s
Vysielací výkon	10 mW priemerný výkon na kanál, 250 mW impulzný výkon
Dosah	Max. 50 m vo vnútorných priestoroch, max. 300 m vo vonkajších priestoroch
Napájanie základňovej stanice	230 V ~/50 Hz
Podmienky prostredia počas prevádzky	teplota +5 °C až +45 °C, relatívna vlhkosť 20 % až 75 %
Režim vytáčania	DTMF (tónové vytáčanie)/PD (impulzové vytáčanie)

Zapojenie pinov telefónneho konektora

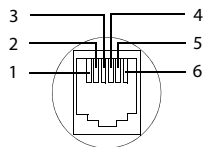

- 1 nepoužíva sa
- 2 nepoužíva sa
- 3 a
- 4 b
- 5 nepoužíva sa
- 6 nepoužíva sa

Tabuľky znakov

Štandardné znaky

Príslušné tlačidlo stlačte toľkokrát, koľko je vyznačené.

	1x	2x	3x	4x	5x	6x	7x	8x	9x	10x
1 <small>no</small>	1									
2 <small>mc</small>	a	b	c	2	ä	á	à	â	ã	ç
3 <small>mf</small>	d	e	f	3	ë	é	è	ê		
4 <small>mh</small>	g	h	i	4	ï	í	ì	î		
5 <small>ml</small>	j	k	l	5						
6 <small>mo</small>	m	n	o	6	ö	ñ	ó	ò	ô	õ
7 <small>ms</small>	p	q	r	s	7	ß				
8 <small>mv</small>	t	u	v	8	ü	ú	ù	û		
9 <small>mwz</small>	w	x	y	z	9	ÿ	ý	æ	ø	ä
0 <small>no</small>	1 ¹⁾	.	,	?	!	0 ²⁾				

- 1) Medzera
- 2) Koniec riadka

Stredná Európa

Príslušné tlačidlo stlačte toľkokrát, koľko je vyznačené.

	1x	2x	3x	4x	5x	6x	7x	8x	9x	10x	11x	12x
1 <small>no</small>	1											
2 <small>mc</small>	a	b	c	2	ą	ă	ä	á	â	ć	ç	č
3 <small>mf</small>	d	e	f	3	đ	d'	ę	ë	é	ě		
4 <small>mh</small>	g	h	i	4	í	î						
5 <small>ml</small>	j	k	l	5	ł	í	l'					
6 <small>mo</small>	m	n	o	6	ń	ñ	ó	ö	õ	ô		
7 <small>ms</small>	p	q	r	s	7	ř	í	ß	ś	š	ş	
8 <small>mv</small>	t	u	v	8	t'	ț	ú	ü	ú	û		
9 <small>mwz</small>	w	x	y	z	9	ý	ź	ž	ž	ž		
0 <small>no</small>	1 ¹⁾	.	,	?	!	0 ²⁾						

- 1) Medzera
- 2) Koniec riadka

Príslušenstvo

Aktualizujte svoj Gigaset na bezdrôtovú ústredňu:

Slúchadlo Gigaset C620H

- ◆ Vynikajúca kvalita zvuku v režime hlasitého telefonovania
- ◆ TFT farebný displej s uhlopriečkou 1,8"
- ◆ Adresár s kapacitou 250 záznamov
- ◆ Čas hovoru/pohotovostného režimu až 26/530 hodín, pri použití štandardných akumulátorov
- ◆ Vynikajúca kvalita zvuku v hlasitom režime: 4 nastaviteľné profily hlasitého telefonovania
- ◆ Šetrič displeja (analogové a digitálne hodiny)
- ◆ ECO-DECT
- ◆ Budík
- ◆ Kalendár s plánovačom pripomienok
- ◆ Nočný režim s časovým ovládaním vypnutia vyzváňacieho tónu
- ◆ Žiadne vyrušovanie anonymnými volajúcimi
- ◆ Čierna listina s kapacitou 15 neželaných čísiel
- ◆ Detský monitor, volanie jedným dotykcom
- ◆ SMS správy s dĺžkou až 612 znakov

www.gigaset.com/gigasetc620h



Slúchadlo Gigaset E630H

- ◆ Vynikajúca kvalita zvuku v režime hlasitého telefonovania
- ◆ Bočné tlačidlá na jednoduché ovládanie hlasitosti
- ◆ TFT farebný displej s uhlopriečkou 1,8"
- ◆ Odolné voči striekajúcej vode
- ◆ Funkcia jednoduchej automatickej odpovede ľubovoľným tlačidlom
- ◆ Adresár s kapacitou 200 záznamov
- ◆ Čas hovoru/pohotovostného režimu až 20/250 hodín, pri použití štandardných akumulátorov
- ◆ Funkcia vreckovej lampy
- ◆ Indikovanie hovoru LED indikátorom
- ◆ Tlačidlo profilu na rýchle prispôbenie vzhľadom k prostrediu
- ◆ Šetrič displeja (analogové a digitálne hodiny)
- ◆ ECO-DECT
- ◆ Budík
- ◆ Kalendár s plánovačom pripomienok
- ◆ Nočný režim s časovým ovládaním vypnutia vyzváňacieho tónu
- ◆ Žiadne vyrušovanie anonymnými volajúcimi
- ◆ Detský monitor, volanie jedným dotykcom
- ◆ SMS správy s dĺžkou až 612 znakov

www.gigaset.com/gigasete630h



Slúchadlo Gigaset C430H-C530H

- ◆ Vynikajúca kvalita zvuku v režime hlasitého telefonovania
- ◆ TFT farebný displej s uhlopriečkou 1,8"
- ◆ Adresár s kapacitou 200 záznamov
- ◆ Čas hovoru/pohotovostného režimu až 20/250 hodín so štandardnými akumulátormi
- ◆ Šetrič displeja (analogové a digitálne hodiny)
- ◆ ECO-DECT
- ◆ Budík
- ◆ Kalendár s plánovačom pripomienok
- ◆ Nočný režim s časovým ovládaním vypnutia vyzváňacieho tónu
- ◆ Žiadne vyrušovanie anonymnými volajúcimi
- ◆ Detský monitor, volanie jedným dotykom
- ◆ SMS správy s dĺžkou až 612 znakov

www.gigaset.com/gigasetc430h

www.gigaset.com/gigasetc530h



L410 – spona pre slúchadlo pre bezdrôtové telefóny

- ◆ Úplná sloboda pohybu pri telefonovaní
- ◆ Praktické uchytie spony
- ◆ Mimoriadna kvalita zvuku v režime hlasitého telefonovania
- ◆ Jednoduchý prenos hovoru zo slúchadla
- ◆ Hmotnosť približne 30 g
- ◆ ECO-DECT
- ◆ 5 nastavení hlasitosti
- ◆ Stavový LED displej
- ◆ Čas hovoru/pohotovostného režimu až 5/120 hodín
- ◆ Dosah v uzavretých priestoroch až 50 m, vo vonkajších priestoroch až 300 m

www.gigaset.com/gigasetl410



Náhlavná súprava ZX300

- ◆ Vynikajúca kvalita hlasu
- ◆ Optimálne pohodlie pri nosení
- ◆ Hmotnosť približne 12 g

www.gigaset.com/gigasetzx300



Náhlavná súprava ZX400

- ◆ Vynikajúca kvalita hlasu
- ◆ Optimálne pohodlie pri nosení
- ◆ Hmotnosť približne 75 g

www.gigaset.com/gigasetzx400



Opakovač Gigaset/ Opakovač Gigaset 2.0

Opakovač Gigaset môžete použiť na zväčšenie dosahu príjmu medzi slúchadlom Gigaset a základňovou stanicou.

www.gigaset.com/gigasetrepeater



Kompatibilita

Na nasledujúcej stránke je možné nájsť podrobné informácie o funkciách slúchadla pri spojení s jednotlivými základňovými stanicami Gigaset:

www.gigaset.com/compatibility

Všetky druhy príslušenstva a akumulátorov sú dostupné u našich maloobchodných predajcov.

Gigaset
Original
Accessories

Používajte len originálne príslušenstvo. Zabráňte tak možným zdravotným rizikám a zraneniam osôb. Rovnako tým zabezpečíte súlad so všetkými príslušnými predpismi.

Register

A	
Adresár	
poradie kontaktov	39
uloženie záznamu	38
Adresár, pozri Telefónny zoznam	
Aktivácia	
LED indikátor správ	25
stlmenie vyzváňacieho tónu	50
Akumulátor	
nabíjanie	9
stav nabíjania	55
vloženie	7
Anonymné	21
Automatická odpoveď	26
jednoduchá	20
B	
Batéria	
ikona	1
zobrazenie	1
Bezpečnostné upozornenia	4
Budík	46
C	
Centrum SMS správ	
nastavenie	51
zmena čísla	51
CF, pozri Presmerovanie hovorov	
CLIP	21
Contact with liquid	66
Č	
Čakajúci hovor	
externý hovor	22
externý počas interného hovoru	20, 37
interný počas externého hovoru	20, 37
Čas nabíjania slúchadla	67
Časové ovládanie	
vyzváňací tón pre externé hovory	28
Časový interval impulzu	53
Čísla tiesňového volania	
nie je možné vytáčať	4
Číslo	
kopírovanie do telefónneho zoznamu	40
zadanie pomocou telefónneho zoznamu	40
zadávanie	18
zobrazenie čísla volajúceho (CLIP)	21
D	
Deaktivácia	
interné odpočúvanie	37
LED indikátor správ	25
stlmenie vyzváňacieho tónu	50
Deaktivácia bezdrôtového modulu	32
Detský monitor	47
Displej	
aktivácia/deaktivácia nových správ	25
farebná schéma	25
nastavenie	24
nastavenie podsvietenia	25
podsvietenie	25
šetrič displeja	24
zmena zobrazeného jazyka	10
Dosah	5
obmedzenie	32
DTMF (tónové vytáčanie)	53, 54
E	
ECO DECT	32
Eco mode+ (deaktivácia bezdrôtového modulu)	32
Echo	53
Externé	21
Externé hovory	
časové ovládanie pre vyzváňací tón	28
Externý hovor	
čakajúci hovor	22
interné odovzdanie (spojenie)	36
F	
Farebná schéma	25
Funkcia jednoduchej automatickej odpovede	20
Funkcia vreckovej lampy	43

H	
Hlasité telefonovanie	21
Hlasitosť	
hlasitosť reproduktora	21
hlasitosť v režime hlasitého telefonovania	21
Hovor	
automatické prijatie	26
externý	19
interné odovzdanie (spojenie)	36
interný	36
odovzdanie (spojenie)	36
odpočúvanie účastníka	37
prijatie	20
Hudba pri podržaní	27
I	
Identifikácia čísla volajúceho	21
Ikona	
budík	46
nová SMS správa	50
Ikony	
na tlačidlách displeja	56
stavový riadok	55
zobrazenie nových správ	17
Ikony na displeji	55
Impulzové vytáčanie	53
Indikátor stavu nabitia	1
Informačné tóny	27
Interný	
odpočúvanie	37
uskutočňovanie hovorov	36
Interný hovor	36
čakajúci hovor	20, 37
Interný konzultačný hovor	36
J	
Jazyk	
zobrazenie	10
K	
Konektor pre náhlavnú súpravu	9
Konferencia	
dva externé hovory	23
Kontakt s kvapalinami	66
Kontaktovateľnosť	42
Konzultačný hovor	
externý	23
interný	36
ukončenie	23
Kód oblasti	
nastavenie vlastného kódu oblasti	24
Kód prístupu na externú linku (ústredňa)	53
Kód prístupu na vonkajšiu linku	53
L	
LED svetlo	1, 43
Likvidácia odpadu	65
Liquid	66
M	
Malé/veľké písmená	18
Medicínske zariadenia	4
Melódia	
vzváňací tón pre interné/externé hovory	26
Menu	
stromová štruktúra	57
zobrazenie	15
Mikrofón	1
Montáž základňovej stanice na stenu	7
Možnosti nastavení telefón	24
N	
Nabíjacia kolíska (slúchadlo)	
nastavenie	5
pripojenie	7
Narodeniny, pozri Výročie	
Nastavenie času	11, 58
Nastavenie dátumu	11, 58
Nastavenie pripomienky	44
Nastavenie slúchadla	7
Nastavenie zobrazovaného jazyka	24
Naèúvacie prístroje	4
Neznáme	21

O	
Obnovenie pôvodných nastavení	31
Obnovenie továrenských nastavení	31
Obsah balenia	5
Odmietnutie anonymných volajúcich	28
Odosielanie SMS	49
Odoslanie záznam telefónneho zoznamu do slúchadla	39
Odovzdanie externého hovoru interne	36
Odpočúvanie externého hovoru	37
Ochrana pred anonymnými hovormi	28
Ochrana pred hovormi	28
Opakovač	30
Oprava nesprávnych záznamov	18
Otázky a odpovede	60
Ovládacie tlačidlo	1, 15
Označené znaky	18
P	
Pamäť v telefónnom zozname	39
Pauza po prístupovom kóde	54
po tlačidle spätného dopytu	54
po zdvihnutí linky	54
Pauza pri vytáčaní	54
PD (impulzové vytáčanie)	53
Písanie (SMS)	49
Podsvietenie, displej	25
Pohotovostný stav návrat	17
Položka zoznamu	41
Pomoc	59, 60
Poradie kontaktov	39
Predvolené nastavenie	31
Presmerovanie hovorov	42
Presmerovanie hovorov (CF)	42
Presmerovanie, pozri Presmerovanie hovorov	
Prevádzkový čas slúchadla	67
Pripojenie náhlavnej súpravy	9
Pripojenie napájacieho kábla	6
Pripojenie telefónneho kábla	6
Pripojenie základňovej stanice k smerovaču	53
k ústredni	53
Pripomienka zobrazenie zmeškanej	45
Priradenie číselného tlačidla	28
Príslušenstvo	69
Prístupový kód (ústredňa)	53
Profily	43
Profily slúchadla	26
R	
Registrácia (slúchadlo)	35
Registrácia iných slúchadiel Gigaset	35
Registrácia slúchadla	35
Reproduktor	21
Režim XES	53
Režim zdriemnutia (budík)	46
Riešenie problémov SMS	52
všeobecné	60
Rýchla voľba	28

S	
Sieťový adaptér	4
Sieťová odkazová schránka	34
Sieťové služby	
počas externého hovoru	22
Signalizácia hovoru, vizuálna	25
Signalizačný tón, pozri Informačné tóny	
Síla poľa	55
Služby siete	
nastavenie	22
podľa poskytovateľa	22
Slúchadlo	
farebná schéma	25
hlasitosť reproduktora	21
hlasitosť slúchadla	21
informačné tóny	27
nastavenie	7, 24
obnovenie pôvodných nastavení	31
odovzdanie hovoru	36
podsvietenie displeja	25
pohotovostný stav	17
používanie ako detský monitor	47
používanie viacerých	35
prípojenie nabíjacej kolísky	7
registrácia na inú	
základňovú stanicu	35
stlmenie zvuku	22
šetrič displeja	24
vyhľadávanie	36
zapnutie/vypnutie	15
zmena na inú základňovú stanicu	35
zmena na stanicu	
s najlepším príjmom	35
zmena nastavení	24
zmena názvu	36
zobrazovaný jazyk	10, 24
zoznam	15
Smerovač	
prípojenie základňovej stanice	53
SMS	49
centrum odosielania	51
dočasné uloženie	49
na ústredni	52
písanie/odosielanie	49
príjem	50
riešenie problémov	52
vCard	51
vlastná pomoc	
s chybovými správami	52
zoznam konceptov správ	49
zoznam prijatých	50
zoznam prijatých správ	17
SMS notifikácia	42
Spojenia so základňovou stanicou	35
Spotreba energie	67
Správa údajov v kalendári	44
Starostlivosť o zákazníkov	59
Stav nabitia akumulátorov	55
Stavový riadok	1
ikony	55
Stlmenie slúchadla	22
Stlmenie, prvé vyzváňanie	50
Systémový PIN kód	
obnovenie	31
zmena	31
Š	
Šetrič displeja	24

T	
Tabuľky znakov	68
Technické údaje	67
Telefón	
nastavenie	24
obnovenie pôvodných nastavení	31
používanie	15
Telefónny konektor, zapojenie pinov	68
Telefónny zoznam	38
kopírovanie čísla z textu	40
odoslanie do slúchadla	39
odoslanie záznamu/zoznamu do slúchadla	39
použitie na zadanie čísiel	40
zobrazenie	15
Textová správa, pozri SMS	
Tiché zvonenie	27
Tlačidlá	
bočné tlačidlo	16
ovládacie tlačidlo	1, 15
priradenie funkcie alebo čísla	28
rýchly prístup	1
tlačidlá displeja	1, 16
tlačidlo hviezdička	1
tlačidlo mriežka	1
tlačidlo na prijatie hovoru	1
tlačidlo na ukončenie hovoru	1
tlačidlo na zapnutie/vypnutie	1
tlačidlo profilov	1, 43
tlačidlo spätného dopytu	1, 54
tlačidlo správy	1
tlačidlo ukončenia hovoru/ukončenia ..	19
Tlačidlá displeja	16
ikony	56
priradenie	28
Tlačidlo 1 (rýchly prístup)	1
Tlačidlo správ	
zobrazenie zoznamu	50
Továrenské nastavenia	31
Tónové vytáčanie (DTMF)	53, 54
3-stranná konferencia	
dva externé hovory	23
Trojstranná konferencia	
ukončenie	37
U	
Ukončenie konferencie	37
Uloženie čísla do adresára	38
Uskutočňovanie hovorov	
externý	19
interný	36
prijatie hovoru	20
Ú	
Údržba	66
Ústredňa	
nastavenie času impulzu	53
nastavenie režimu vytáčania	53
pauzy	54
prepnutie na tónové vytáčanie	54
pripojenie základňovej stanice	53
SMS	52
uloženie prístupového kódu	53
V	
vCard (SMS)	51
Velké/malé písmená	18
Vizuálna signalizácia hovoru	1, 25
Volanie	
externé	19
interné	36
Volanie jedným dotykcom	20
Volba záznamu z telefónneho zoznamu ..	39
Vyhľadanie o zhode	61
Vyhľadanie	
slúchadlo	36
Vyhľadávanie	36
v adresári	39
Vylúčenie zodpovednosti	64
Vypnutie	
monitorovanie miestnosti	48
Vytáčanie	
pomocou adresára	20
pomocou zoznamu hovorov	
na opätovné vytočenie	19
používanie rýchlej voľby	28
zo zoznamu hovorov	19
Vyzváňacie tóny	26
Vyzváňací tón	
časové ovládanie	
pre externé hovory	28
melódia pre interné/ externé hovory	26
ochrana pred anonymnými hovormi	28
stlmenie	50
stlmenie prvého vyzváňania	50
zmena	26
Vyzváňací tón VIP	38
Výročie	38
zobrazenie zmeškaného	45
Výstražný tón, pozri Informačné tóny	

Z	
Začíname	5
Zadávanie prehlások	18
Zadávanie špeciálnych písmen	18
Zadávanie špeciálnych znakov	18
Zadávanie textu	18
Základňová stanica	
montáž na stenu	7
nastavenie	5
obnovenie pôvodných nastavení	31
pripojenie k elektrickej/telefónnej sieti	6
zmena	35
zmena nastavení	24
zmena názvu	35
zmena systémového PIN kódu	31
Základňová stanica	
s najlepším príjmom	35
Zamknutie/odomknutie klávesnice	15
Zapnutie/vypnutie mikrofónu (slúchadla)	22
Zapojenie pinov	68
Záruka	62
Zmena	
zobrazovaný jazyk	10
Zmena nastavení	24
Zmena nastavení telefónu	24
Zmena názvu slúchadla	36
Zmena PIN kódu	31
Zmena režimu vytáčania	53
Zmeškané hovory	41
Zmeškané výročia/pripomienky	45
Zníženie radiácie	32
Zníženie vysielacieho výkonu	32
Zobrazenie	
číslo (CLI/CLIP)	21
pamäť telefónneho zoznamu	39
správa zo sieťovej odkazovej schránky	17, 34
zmeškané udalosti/výročia	45
Zobrazenie telefónneho čísla, poznámky	21
Zosilňovač príjmu, pozri Opakovač	
Zoznam	
odchádzajúce hovory	41
prijaté hovory	41
slúchadlá	15
zmeškané hovory	41
zoznam hovorov	41
zoznam konceptov SMS správ	49
zoznam naposledy vytočených čísel ...	19
zoznam prijatých SMS správ	17, 50
Zoznamy hovorov	41
odstránenie záznamu	41
Zoznamy správ	17
zobrazenie	17
Zrušenie registrácie slúchadla	36
Zvuk, pozri Vyzváňací tón	
Zvukové profily	43

Všetky práva vyhradené. Práva na vykonávanie zmien vyhradené.

Issued by
Gigaset Communications GmbH
Frankenstr. 2a, D-46395 Bocholt

© Gigaset Communications GmbH 2013
Subject to availability.
All rights reserved. Rights of modification reserved.
www.gigaset.com

This user guide is made from 100% recycled paper.